

# ART 871/A+/NF

12NC: 856479096010

Code EAN: 8003437039775

**Whirlpool**

SENSING THE DIFFERENCE

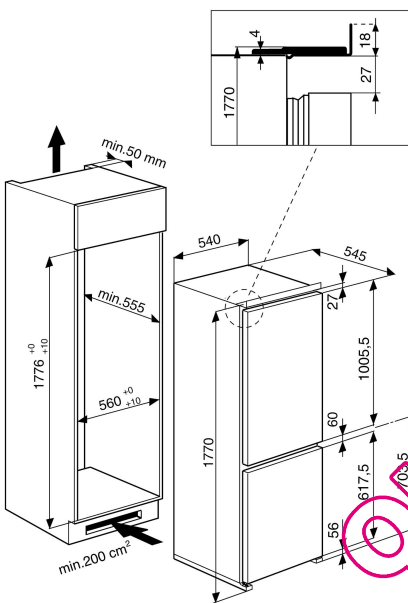

## CARACTERISTIQUES PRINCIPALES

| Groupe de produit                       | Combiné réfrigérateur congélateur |
|---|-----------------------------------|
| Type de construction                    | Encastrable                       |
| Type de commandes                       | Electronique                      |
| Type de pose                            | Encastrable                       |
| Couleur de l'appareil                   | Blanc                             |
| Puissance de raccordement (W)           | 160                               |
| Intensité (A)                           | 16                                |
| Tension (V)                             | 220-240                           |
| Fréquence (Hz)                          | 50                                |
| Nombre de compresseurs                  | 1                                 |
| Longueur du cordon électrique (cm)      | 245                               |
| Type de prise                           | Schuko                            |
| Capacité net totale (L)                 | 264                               |
| Nombre d'étoiles                        | 4                                 |
| Hauteur du produit (mm)                 | 1770                              |
| Largeur (mm)                            | 540                               |
| Profondeur                              | 545                               |
| Réglage maximum de la hauteur des pieds | 0                                 |
| Poids net (kg)                          | 58                                |

## CARACTERISTIQUES TECHNIQUES

|  |             |
|--|-------------|
| Processus de dégivrage dans la partie réfrigérateur        | Automatique |
| Processus de dégivrage dans la partie congélateur          | Automatique |
| Réfrigération rapide                                       | Non         |
| Congélation rapide   | Oui         |
| Alarme de porte ouverte du congélateur                     | Non         |
| Température réglable                                       | -           |
| Thermostat pour le congélateur                             | Oui         |
| Y a-t-il un ventilateur dans le compartiment réfrigérateur | Oui         |
| Nombre de tiroirs de congélation                           | 3           |
| Fabrication de glace automatique                           | Non         |
| Nombre de clayettes dans le réfrigérateur                  | 5           |
| Matériau des clayettes                                     | Verre       |
| Affichage digital de la température pour le réfrigérateur  | Aucun       |
| Affichage digital de la température pour le congélateur    | Aucun       |
| Nombre de compartiments avec des températures différentes  | 1           |

## PERFORMANCES

|   |             |
|---|-------------|
| Classe énergétique - NOUVEAU (2010/30/EC)                       | A+          |
| Consommation d'énergie annuelle (kWh/an) - NOUVEAU (2010/30/EC) | 297         |
| Capacité réfrigérateur Net (l) - NOUVEAU (2010/30/EC)           | 201         |
| Capacité congélateur Net (l) - NOUVEAU (2010/30/EC)             | 63          |
| Capacité de congélation (kg/24h) - NOUVEAU (2010/30/EC)         | 6           |
| Classe climatique   | SN-T        |
| Niveau sonore   | 38          |
| Froid ventilé   | Congélateur |