



**KI20LA65FF**  
**Réfrigérateur intégrable**  
**Premium**  
**Fixation de porte à pantographe**

#### INFORMATIONS GENERALES

- Volume utile total : 164 l
- Classe énergétique A++ ; 162 kWh/an

#### Design

- Intérieur avec finition métal

#### Confort et sécurité

- Réglage et affichage LED de la température
- Eclairage intérieur dayLight
- Dégivrage automatique dans le réfrigérateur
- Portes à fermeture douce assistée softClose

#### REFRIGERATEUR

- Volume utile 147 l
- Super-réfrigération avec arrêt automatique
- 1 compartiment à fruits et légumes freshAir, avec contrôle d'humidité
- 4 clayettes en verre de sécurité, dont 3 réglables en hauteur
- Tiroir à malice
- 4 grands balconnets
- 1 compartiment crèmerie

#### CONGELATEUR

- Congélateur \*\*\*\* : Volume utile 17 l
- Pouvoir de congélation : 2 kg en 24 h
- Autonomie en cas de coupure électrique : 10 h

#### INFORMATIONS TECHNIQUES

- Encastrement H x L x P : 102.5 cm x 56 cm x 55 cm
- Classe climatique : SN-ST
- Niveau sonore : 37dB(A) re 1 pW
- Charnières à droite, réversibles

#### Accessoires intégrés

1 x casier à oeufs , 1 x bac à glaçons

#### Accessoires en option

#### Caractéristiques

Pose-libre / Intégré : Encastrable  
 Porte habillable : impossible  
 Hauteur (mm) : 1021  
 Largeur appareil (mm) : 541  
 Profondeur appareil (mm) : 542  
 Niche d'encastrement (mm) : 1025.0 x 560 x 550  
 Poids net (kg) : 40.000  
 Puissance de raccordement (W) : 90  
 Intensité (A) : 10  
 Charnières de porte : A droite, Inversible  
 Tension (V) : 220-240  
 Fréquence (Hz) : 50  
 Certificats de conformité : VDE  
 Longueur du cordon électrique (cm) : 230.0

Capacité nette (l) des compartiments ayant une température différente : 0  
 Autonomie en cas de coupure de courant (h) : 10  
 Nombre de compresseurs : 1  
 Nombre de circuit de froid : 1  
 Ventilateur dans le compartiment réfrigérateur : non  
 Porte réversible : Oui  
 Nombre de clayettes réglables dans le réfrigérateur : 3  
 Clayettes spéciales bouteille : non

#### Types de consommation et de connexion

Marque : Siemens  
 Référence Commerciale : KI20LA65FF  
 Catégorie de produit : Réfrigérateur  
 Classe d'efficacité énergétique - NEW (2010/30/EC) : A++  
 Consommation d'énergie annuelle (kWh/an) - nouveau (2010/30/EC) : 162  
 Capacité nette du réfrigérateur (l) - nouveau (2010/30/EC) : 147  
 Capacité nette du congélateur (l) - nouveau (2010/30/EC) : 17  
 Froid ventilé : Sans  
 Autonomie (h) : 10  
 Pouvoir de congélation (kg/24h) - nouveau (2010/30/EC) : 2  
 Niveau sonore (dB(A) re 1 pW) : 37  
 Classe climatique : SN-ST  
 Type d'installation : Entièrement intégré

#### Autres couleurs disponibles

Siemens  
 KI20LA65FF  
 REFRIGERATEUR INT 1P 103 A++  
 PANTO SOFT

Version antérieure:  
 KI20LA55FF

Version ultérieure:

Code EAN:  
 4242003608760

gamme distribuée:

QUERTRIGO.COM

KI20LA65FF  
Réfrigérateur intégré  
Premium  
Fixation de porte à pantographe



Sortie d'air min. 200 cm<sup>2</sup>

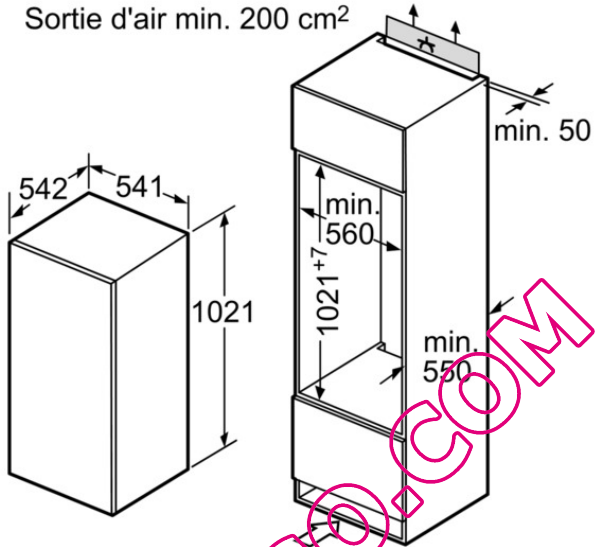

Ventilation dans le socle  
min. 200 cm<sup>2</sup>

Mesures en mm

QUELFRIGO.COM