

REFRIGERATEUR
KÜHLSCHRANK
KOELKAST
DRS635JE

Service Consommateurs De Dietrich
BP 9526 - 95069 Cergy Pontoise Cedex - France
Tel : +33 (0) 825 06 16 04
0,15Eur TTC/MN

Service Après vente De Dietrich
Tel : +33 (0) 801 63 25 25
Prix appel local

Brandt Appliances - 7 rue Henri Becquerel
92854 Rueil-Malmaison cedex - France

S.A.S. au capital de 10 000 000 Euros - RCS Nanterre B 440 302 347

De Dietrich 

LES NOUVEAUX OBJECT DE VALEUR

Chère cliente, cher client,

Vous venez d'acquérir un réfrigérateur De Dietrich et nous vous en remercions.

Votre nouvel appareil a été conçu pour vous par nos équipes de recherche afin de conserver au mieux vos aliments et répondre à vos exigences les plus élevés en termes de performance et de respect de l'environnement.

Le design très actuel, des réfrigérateurs De Dietrich cache de très nombreuses innovations pertinentes.

Performants, ils assurent une fraîcheur optimale à vos aliments grâce à un espace de conservation optimisé.

Vous trouverez également dans la gamme de produits De Dietrich, un choix étendu de produits en parfaite harmonie avec l'esthétique de votre nouveau réfrigérateur.

Découvrez-les dans le nouveau catalogue De Dietrich que pouvez vous procurer auprès de notre service Relations Consommateurs qui se tient à votre disposition et à votre écoute pour répondre à toutes vos questions ou suggestions.

De Dietrich, spécialiste incontesté de l'électroménager encastrable depuis plusieurs décennies, vous offre des produits toujours plus performants, fiables et faciles à utiliser.

La Marque De Dietrich

WWW.FRIGIDO.COM

i AVERTISSEMENTS ET CONSEILS IMPORTANTS

Il est très important que cette notice d'utilisation soit gardée avec l'appareil pour toute future consultation. Si cet appareil devait être vendu ou transféré à une autre personne, assurez-vous que la notice d'utilisation suive l'appareil, de façon à ce que le nouvel utilisateur puisse être informé du fonctionnement de celui-ci et des avertissements relatifs.

Si cet appareil, muni de fermeture magnétique, doit être employé pour en remplacer un autre avec une fermeture à ressort, nous vous conseillons de rendre celle-ci inutilisable avant de mettre l'ancien appareil de côté. Cela dans le but d'éviter que des enfants puissent s'y renfermer et se mettre ainsi en danger de mort. Ces avertissements sont donnés pour votre sûreté et pour celle d'autrui. Nous vous prions donc de bien vouloir les lire attentivement avant d'installer et d'utiliser l'appareil.

Sécurité

- Cet appareil a été conçu pour être utilisé par des adultes. Veillez donc à ce que les enfants n'y touchent pas ou qu'ils ne l'utilisent pas comme un jouet.
- Débranchez toujours la prise de courant avant de procéder au nettoyage intérieur et extérieur de l'appareil et au remplacement de la lampe d'éclairage (pour les appareils qui en sont équipés).
- Ne consommez pas certains produits tels que les bâtonnets glacés dès leur sortie de l'appareil; la température très basse à laquelle ils se trouvent peut provoquer des brûlures.
- Cet appareil est lourd. Faites attention lors du déplacement.
- **Faites très attention lorsque vous déplacez l'appareil afin de ne pas endommager des parties du circuit de réfrigérant et ainsi d'éviter le risque de fuites de liquide.**
- **L'appareil ne doit pas être situé à proximité de radiateurs ou cuisinières à gaz.**
- **Evitez une exposition prolongée de l'appareil aux rayons solaires.**
- **Il doit y avoir une circulation d'air suffisante à la partie arrière de l'appareil et il faut éviter tout endommagement du circuit réfrigérant.**
- **Seulement pour congélateurs (sauf modèles encastrés): un emplacement optimal est la cave.**
- **Ne pas mettre d'instruments électriques à l'intérieur de l'appareil (sorbetière, par exemple).**

Service/Réparation

- Une éventuelle modification à l'installation électrique de votre maison qui devait être nécessaire pour l'installation de l'appareil ne devra être effectuée que par du personnel qualifié.
- Il est dangereux de modifier ou d'essayer de modifier les caractéristiques de cet appareil.

- Cet appareil contient des hydrocarbures dans son circuit de réfrigérant; l'entretien et la recharge ne doivent donc être effectués que par du personnel autorisé.
- En cas de panne, n'essayez pas de réparer l'appareil vous-même. Les réparations effectuées par du personnel non qualifié peuvent provoquer des dommages. Contactez le Service Après-Vente le plus proche et n'exigez que des pièces détachées originales.

Installation

- Assurez-vous, après avoir installé l'appareil, que celui-ci ne repose pas sur le câble d'alimentation.
Important: en cas de dommage au câble d'alimentation, il faudra le remplacer avec un câble spécial ou un ensemble disponibles chez le fabricant ou le service technique après-vente.
- L'appareil se réchauffe sensiblement au niveau du condenseur et du compresseur. Veillez à ce que l'air circule librement tout autour de l'appareil. Une ventilation insuffisante entraînerait un mauvais fonctionnement et des dommages sur l'appareil. Suivez les instructions données pour l'installation.
- A cause du système de transport, l'huile contenue dans le compresseur pourrait s'écouler dans le circuit réfrigérant. Attendez 2 heures au moins avant de brancher l'appareil pour permettre à l'huile de refluer dans le compresseur.

Utilisation

- Les réfrigérateurs et/ou congélateurs ménagers sont destinés uniquement à la conservation et/ou congélation des aliments et des boissons.
- Pour le bon fonctionnement de votre appareil, la température ambiante du local doit être comprise entre +18°C et +43°C (Classe T); +18°C et +38°C (Classe ST); +16°C et +32°C (Classe N); +10°C et +32°C (Classe SN); La classe d'appartenance est indiquée sur la plaque signalétique.

ATTENTION: En dehors des températures ambiantes indiquées par la classe climatique d'appartenance de ce produit, il est obligatoire de respecter les indications suivantes: lorsque la température ambiante descend sous la valeur minimum, la température de conservation du compartiment congélateur peut ne pas être garantie; il est donc conseillé de consommer les produits que ce dernier contient au plus vite.

- Un produit décongelé ne doit jamais être recongelé.
- Suivez les indications du fabricant pour la conservation et/ou congélation des aliments.
- Dans tous les appareils de réfrigération et congélation il y a des surfaces qui se couvrent de givre. Suivant le modèle, ce givre peut être éliminé automatiquement (dégivrage automatique) ou bien manuellement.
- N'essayez jamais d'enlever le givre avec un objet métallique, vous risqueriez d'endommager irréparablement l'évaporateur. N'employez pour cela que une spatule en plastique.
- De même, ne décollez jamais les bacs à glace avec un couteau ou tout autre objet tranchant.
- Ne placez ni bouteilles ni boîtes de boissons gazeuses dans le congélateur/compartiment à basse température, elles pourraient exploser.

Protection de l'environnement

Cet appareil ne contient pas, dans son circuit de réfrigérant et ses matières isolantes, de gaz réfrigérant nocif à la couche d'ozone. L'appareil ne doit pas être mis au rebut avec les ordures ménagères et la ferraille. Il faut éviter d'endommager le circuit de réfrigérant, surtout à l'arrière de l'appareil, près de l'échangeur thermique. Vous pouvez vous renseigner sur les centres de ramassage auprès de votre bureau municipal. Les matériaux utilisés dans cet appareil identifiés par le symbole  sont recyclables.

Elimination des vieux appareils

Le symbole  sur le produit ou son emballage indique que ce produit ne peut être traité comme déchet ménager. Il doit plutôt être remis au point de ramassage concerné, se chargeant du recyclage du matériel électrique et électronique. En vous assurant que ce produit est éliminé correctement, vous favorisez la prévention des conséquences négatives pour l'environnement et la santé humaine qui, sinon, seraient le résultat d'un traitement inapproprié des déchets de ce produit. Pour obtenir plus de détails sur le recyclage de ce produit, veuillez prendre contact avec le bureau municipal de votre région, votre service d'élimination des déchets ménagers ou le magasin où vous avez acheté le produit.

RENSEIGNEMENTS POUR L'ÉLIMINATION DES MATÉRIAUX D'EMBALLAGE

Tous les matériaux et les accessoires utilisés pour emballer nos grands électroménagers, sauf ceux qui sont en bois recyclables et peuvent donc se récupérer.

Voici ce que nous vous conseillons:

- Déposez les emballages en papier, en carton et en carton ondulé aux endroits prévus pour le ramassage de ce genre de matériau.
- Mettez les pièces en plastique dans les conteneurs prévus à cet effet. Si ce genre de conteneurs n'existent pas encore à l'endroit où vous habitez, vous pouvez éliminer les matériaux en question en les mettant dans les ordures ménagères.

Pour les emballages de matières plastiques recyclables, par exemple:

Les exemples reportent les symboles suivants:

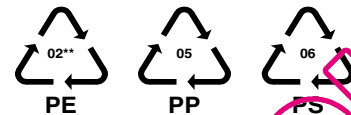

PE pour polyéthylène** 02 = ^ PE-HD; 04 = ^ PE-LD
PP pour le polypropylène
PS pour le polystyrène

PIÈCES EN MATIÈRE PLASTIQUE

Pour faciliter l'élimination et :ou le recyclage des matériaux, la plupart des pièces de l'appareil ont une contremarque qui en facilite l'identification.



SOMMAIRE

Avertissements et conseils importants	3
Renseignements pour l'élimination des matériaux d'emballage	4
Utilisation - Nettoyage - Tableau de commande -	5
Utilisation - Display - Fonctionnement - Activation des fonctions - Arrêt de l'appareil	
Réglage de la température	6
Utilisation - Sécurité alimentaire - Fonction shopping - Alarme sonore porte ouverte	7
Utilisation - Réfrigération - Recyclage de l'air - Tablettes amovibles	
Positionnement des balconnets de la contre-porte	8
Conseils - Conseils pour la réfrigération - Entretien - Arrêt prolongé - Nettoyage - Changement de ..	
l'ampoule	9
Dégivrage - Anomalie de fonctionnement - Informations techniques - Installation - Emplacement	10
Arrêts pour tablettes - Branchement électrique - Réversibilité des portes	11
Installation - Instructions pour l'encastrement	12

UTILISATION

Nettoyage

L'appareil étant convenablement installé, nous vous conseillons de le nettoyer soigneusement avec de l'eau tiède savonneuse, pour enlever l'odeur caractéristique de «neuf».

 **N'utilisez pas de produits abrasifs, de poudre à récurer ni d'éponge métallique.**

Tableau de commande

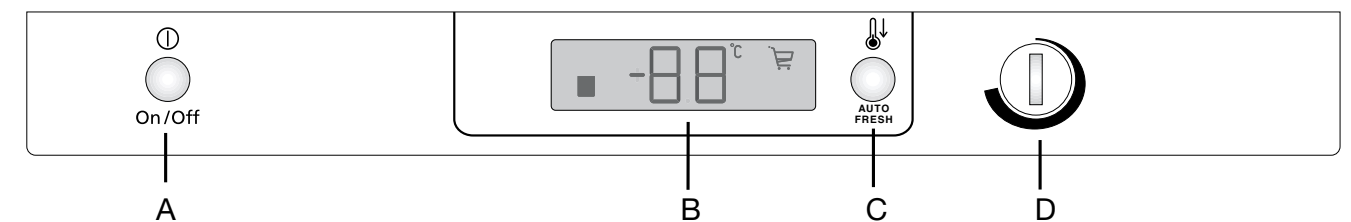

- A - ON/OFF bouton de l'appareil
- B - Indicateur de température et de fonction
- C - Bouton de fonction Auto Fresh/ reset alarme
- D - Thermostat du réfrigérateur

DISPLAY

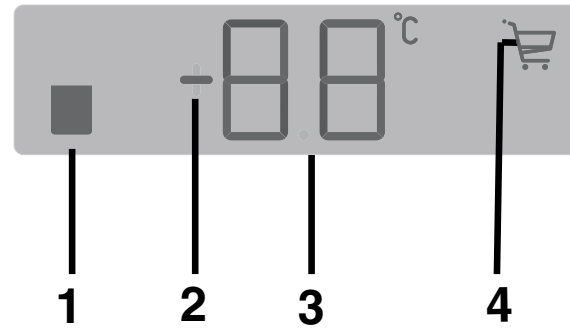

1. Indicateur d'alarme d'ouverture de la porte
2. Indicateur de température positive or negative
3. Indicateur de température
4. Si en fonction, indique que la fonction shopping est active

Fonctionnement

Après avoir branché la prise de courant au secteur, si l'afficheur LCD ne s'allume pas, presser la touche (A), de mise en marche de l'appareil.

Dès que l'appareil est allumé, le panneau de commande affiche les indications suivantes :

- Le symbole (2) sera positif pour indiquer que la température est positive.

En plaçant le bouton du réfrigérateur. (D) sur une position intermédiaire, l'appareil sera prédisposé pour fournir la température suivante : environ +5°C dans le réfrigérateur.

Activation des fonctions

A chaque pression de la touche C, les fonctions suivantes s'activent en sens horaire :

Symbole 4 : fonction shopping.

Aucun symbole : fonctionnement normale

Arrêt de l'appareil

L'arrêt de l'appareil s'obtient en pressant la touche (A) pendant plus d'1 seconde. Après quoi un signal indiquera le compte à rebours de la température, de 3-2-1.

Lorsqu'on éteint l'appareil, l'afficheur (B) s'éteint également.

Utilisation du compartiment réfrigérateur

Réglage de la température

La température est réglée automatiquement et peut être augmentée (moins froid) ou bien diminuée (plus froid) en le tournant dans le sens horaire. En tout cas, l'exacte position doit être repérée en considérant que la température interne dépend des facteurs suivants:

- température ambiante;
- fréquence d'ouverture des portes;
- quantité d'aliments conservés;
- emplacement de l'appareil.

Nous vous conseillons de placer le bouton sur la position intermédiaire pour obtenir une température interne d'environ +5°C.



Important

Si le thermostat est réglé sur la position de froid maximum, lorsque la température ambiante est élevée et que l'appareil est plein, il est possible que le compresseur fonctionne en régime continu. Dans ce cas, il y a un risque de formation excessive de givre sur la paroi postérieure à l'intérieur de l'appareil. Pour éviter cet inconvénient, placez le thermostat sur une position moins élevée, de façon à permettre un dégivrage automatique et, par conséquent, des économies de courant.

QUELFRIGO.COM

Explication signalétique de la zone froide



Le symbole ci-contre indique l'emplacement de la zone la plus froide de votre réfrigérateur.

Zone la plus froide: inférieure ou égale à +4° C

Viandes, volailles, poissons, charcuteries, plats préparés, salades composées, préparations et pâtisseries à base d'œufs ou de crème, pâtes fraîches, pâte à tarte, pizza/quiches, produits frais et fromages au lait cru, légumes prêts à l'emploi vendus sous sachet plastique et plus généralement, tout produit frais dont la date limite de consommation (DLC) est associée à une température de conservation inférieure ou égale à +4°C.

Indicateur de température

Thermostat à régler



Température correcte



L'indicateur de température permet de contrôler le bon fonctionnement de votre réfrigérateur.

L'indicateur présente la mention "OK" lorsque la zone la plus froide atteint une température inférieure ou égale à 4°C.

Si la température est supérieure à 4°C, l'indicateur reste noir. L'utilisateur doit alors faire baisser la température de son réfrigérateur en réglant son thermostat.

ATTENTION: Une ouverture prolongée de la porte du réfrigérateur entraîne une hausse de la température interne. Afin de bien mesurer la température, la lecture de l'indicateur doit être effectuée dans les 30 secondes.

Fonction Shopping

Si l'on a besoin d'introduire une grande quantité d'aliments chauds, par exemple après avoir fait ses courses, il est conseillé d'activer la fonction Shopping pour les refroidir plus rapidement et pour éviter une hausse de la température des autres aliments se trouvant déjà dans le réfrigérateur.

La fonction Shopping s'active en appuyant sur la touche C (plusieurs fois, si nécessaire) jusqu'à ce que l'icone correspondante  ne s'affiche.

La fonction Shopping s'éteindra automatiquement après environ 6 heures.

Durant la fonction Shopping, le ventilateur à l'intérieur du réfrigérateur s'active automatiquement.

Il est possible de désactiver cette fonction à tout moment. Pour cela, il suffit d'appuyer sur la touche C (voir paragraphe "Activation des Fonctions").

Alarme sonore porte ouverte

Une alarme sonore signale si la porte reste ouverte pendant environ 5 minutes.

La condition d'alarme de porte ouverte est signalée par :

- clignotement du symbole (1) ;
- éclairage en rouge de l'afficheur LCD ;
- bruit de sonnerie.

Pour faire cesser l'alarme sonore, presser la touche (C).

Au rétablissement des conditions normales (porte fermée) :

- le signal sonore s'arrête.

QUELFRIGO.COM

Recyclage de l'air

Un ventilateur (DAC), qui est mis en marche au moyen de l'interrupteur (Fig. 1), se trouve à l'intérieur de l'appareil. Le voyant de fonctionnement s'allume.

L'utilisation du ventilateur est conseillée quand la température ambiante est supérieure à 25 °C .

Cet dispositif permet un refroidissement plus vite des aliments et une meilleure uniformité de la température à l'intérieur de l'appareil .

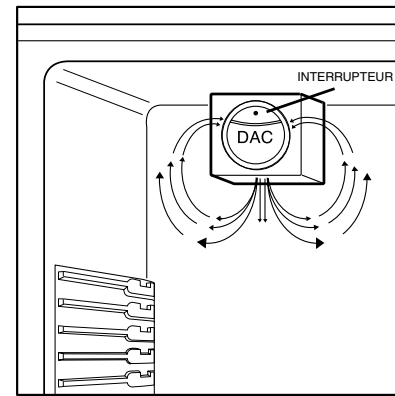

Fig. 1

Réfrigération

Pour obtenir le meilleur rendement du compartiment réfrigérateur:

- n'introduisez pas d'aliments encore chauds ou de liquides en évaporation dans la cuve;
- couvrez les aliments, surtout s'ils sont aromatiques;
- placez les denrées de façon à ce que l'air puisse circuler tout autour.

Tablettes amovibles

Les glissières se trouvant sur les parois de la cuve vous permettent de positionner les tablettes à différentes hauteurs, selon vos besoins.

Pour une meilleure utilisation de l'espace vous pouvez superposer les demi-tablettes antérieures aux demi-tablettes postérieures.

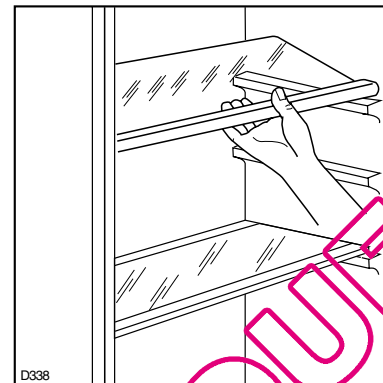

Positionnement des balconnets de la contre-porte

Il est possible de changer de place les balconnets. A cet effet procédez comme suit:
Dégagez les balconnets en agissant dans le sens indiqué par les flèches. Remontez les balconnets à la hauteur désirée.

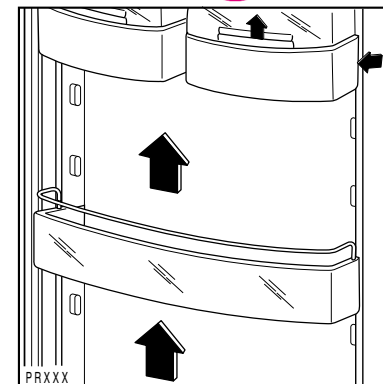

QUELFRIGO.COM

i CONSEILS

Conseils pour la réfrigération

Où placer les denrées?

Viande (de toutes sortes): enveloppez-la dans des sachets en plastique et placez-la sur la tablette en verre au-dessus du(des) bac(s) à légumes.

La période de conservation est de 1 à 2 jours au maximum.

Aliments cuits, plats froids, etc.: placez-les, bien couverts, sur une clayette.

Fruits et légumes: bac(s) à légumes (une fois nettoyés).

Beurre et fromage: enveloppez-les soigneusement dans des feuilles d'aluminium ou de polyéthylène et mettez-les dans les bacs appropriés.

Lait en bouteille: à placer dans l'un des bacs de la contreporte.

Bananes, pommes de terre, oignon et ail ne doivent pas être placés dans le réfrigérateur, s'ils ne sont pas conditionnés.

ENTRETIEN

 **Débranchez l'appareil avant toute opération.**

Attention: Cet appareil contient des hydrocarbures dans son circuit de réfrigérant; l'entretien et la recharge ne doivent donc être effectués que par du personnel autorisé.

Nettoyage

N'utilisez jamais d'objets métalliques pour nettoyer l'appareil; vous risquez de l'endommager.

Nettoyez périodiquement l'intérieur de votre appareil avec de l'eau tiède et du bicarbonate de soude. Rincez et séchez soigneusement.

Dépoussiérez le condenseur situé à l'arrière de l'appareil à l'aide d'une brosse ou d'un aspirateur. Une accumulation de poussière risquerait de diminuer le rendement de l'appareil.

Changement de l'ampoule

Appuyez sur l'encliquetage arrière et en même temps retirez le couvercle dans le sens de la flèche.



Remplacez-la par un modèle semblable (La puissance maximale est indiquée sur le diffuseur).

Arrêt prolongé

Lorsque l'appareil doit rester à l'arrêt pendant un certain temps, prenez les précautions suivantes: débranchez la prise de courant; videz l'appareil; dégivrez-le et nettoyez-le à fond; laissez les portes entrouvertes pour faire circuler de l'air, de façon à éviter les mauvaises odeurs.

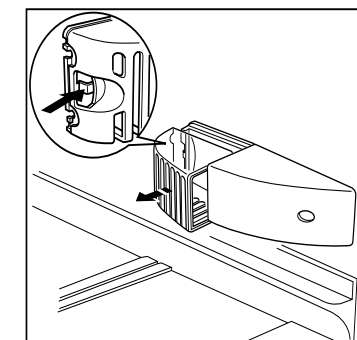

Dégivrage

Le dégivrage du compartiment réfrigérateur s'effectue automatiquement, à chaque arrêt du compresseur. L'eau de dégivrage est évacuée dans un bac situé à l'arrière de l'appareil où elle s'évapore.

Nous recommandons de nettoyer périodiquement l'orifice d'écoulement de l'eau de dégivrage se trouvant dans la partie centrale de la gouttière du compartiment réfrigérateur afin d'éviter que l'eau, en débordant, ne coule sur les denrées stockées dans la cuve. Utilisez à cet effet le bâtonnet se trouvant dans l'orifice.

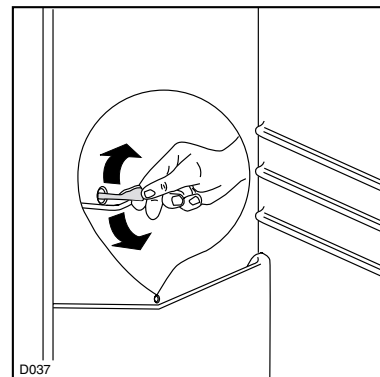

ANOMALIE DE FONCTIONNEMENT

Si l'appareil marche mal, il faut contrôler:

- si la fiche est bien branchée à la prise de courant et si l'interrupteur est éteint;
- s'il n'y a pas de panne de courant;
- si les commandes sont bien dans la bonne position;
- s'il y a des traces d'eau au fond du compartiment et si l'orifice d'écoulement de l'eau de dégivrage est bouché (voir chapitre "Dégivrage").

Une fois que tous ces contrôles ont été effectués, si l'anomalie de fonctionnement persiste, adressez-vous au Service Après-Vente le plus proche.

Pour que l'intervention soit plus rapide, au moment de l'appel, il vaut mieux indiquer le code du modèle et le numéro d'immatriculation, qui se trouvent sur le certificat de garantie ou sur la plaque d'immatriculation placée à l'intérieur de l'appareil, à gauche et en bas.

INFORMATIONS TECHNIQUES

Tous les renseignements techniques sont indiqués sur la plaque signalétique qui se trouve sur le côté gauche de l'appareil.

INSTALLATION

Emplacement

Placez de préférence votre appareil loin d'une source de chaleur (chauffage, cuisson ou rayons solaires trop intenses). Pour l'encastrement rappelez-vous aux instructions relatives ci-jointes.



Important:

L'appareil doit pouvoir être débranché du secteur; il est donc nécessaire que la fiche reste accessible une fois que l'installation est terminée.

QUELFRIGO.COM

Arrêts pour tablettes

Votre appareil est équipé d'arrêts pour clayettes qui permettent de les bloquer pendant le transport.

Pour les enlever, procéder de la façon suivante :
déplacez les arrêts dans le sens de la flèche,
soulevez à l'arrière la clayette et poussez-la vers
l'avant jusqu'à elle se dégage. Retirez les arrêts.

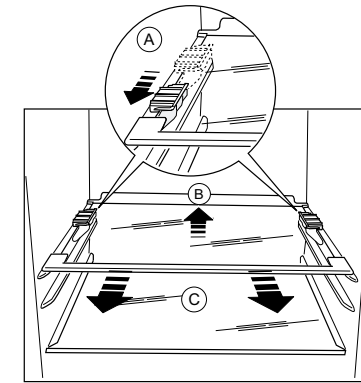

Branchement électrique

Contrôlez, avant de brancher l'appareil, que le voltage et la fréquence indiqués sur la plaque signalétique correspondent à ceux de votre réseau. Tolérance admise: $\pm 6\%$.

Pour l'adaptation de l'appareil à des voltages différents, l'adjonction d'un autotransformateur d'une puissance adéquate est indispensable.

Il faut absolument brancher l'appareil à une prise de terre réglementaire.

C'est pour cela que la prise du câble d'alimentation est munie d'un contact prévu exprès. Si la prise de courant du réseau domestique n'est pas branchée à la terre, branchez l'appareil à une prise de terre à

part, conformément aux normes en vigueur, en vous adressant à un technicien spécialisé.

Le fabricant décline toute responsabilité, si cette norme de prévention des accidents n'est pas respectée.

CE - Cet appareil est conforme aux Directives Communautaires suivantes:

- 87/308 CEE du 2.6.87 concernant la suppression des interférences radio-électriques
- 73/23 CEE 19/02/73 (Basse Tension) et modifications successives;
- 89/336 CEE 03/05/89 (Compatibilité Electromagnétique) et modifications successives.

Réversibilité des portes



L'appareil est livré avec l'ouverture à droite.

Pour changer le sens d'ouverture de la porte suivez les indications ci-dessous avant l'installation.

1. Dévissez le pivot supérieur et enlevez l'entretoise
2. Dégagez la porte
3. Dévissez le pivot inférieur et enlevez l'entretoise; remontez-les sur le côté opposé.
4. Remontez la porte, revissez le pivot supérieur et l'entretoise sur le côté opposé.

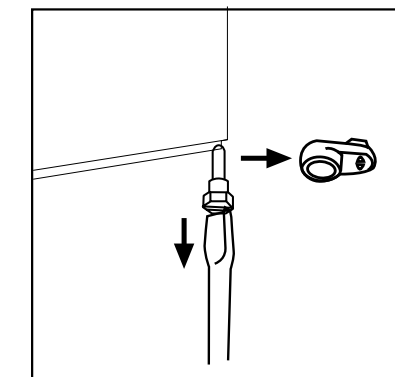
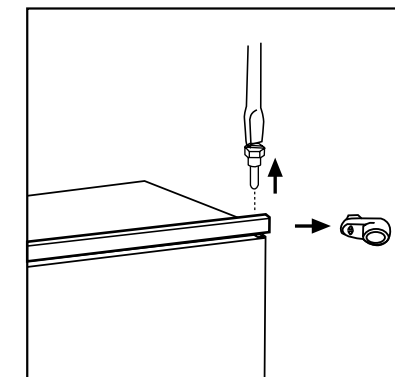

Instructions pour l'encastrement

Dimensions de la niche

Hauteur	(1)	1780 mm
Profondeur	(2)	550 mm
Breite	(3)	560 mm

Pour des raisons de sécurité, la ventilation doit être prévue comme indiqué dans le Fig.

Attention: veillez à ne pas obstruer les ouvertures de ventilation.

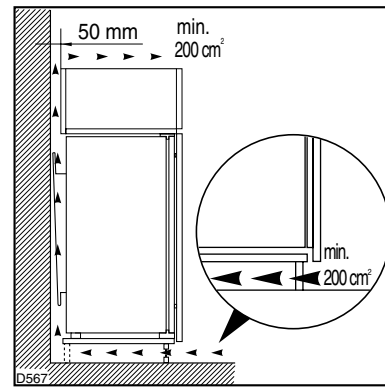

Il est également nécessaire que la niche soit équipée d'un conduit d'aération ayant les mesures suivantes:

Profondeur	50 mm
Largeur	540 mm

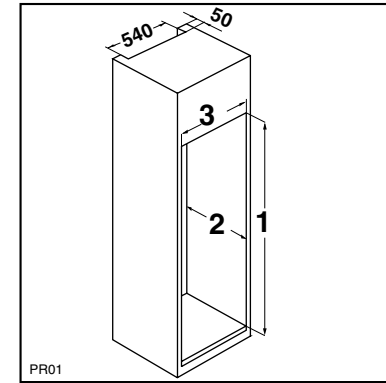

Forer le meuble avec une perceuse dotée d'un foret $\varnothing 2,5$ (pénétration maximale 10 mm);

fixer l'équerre sur l'appareil.

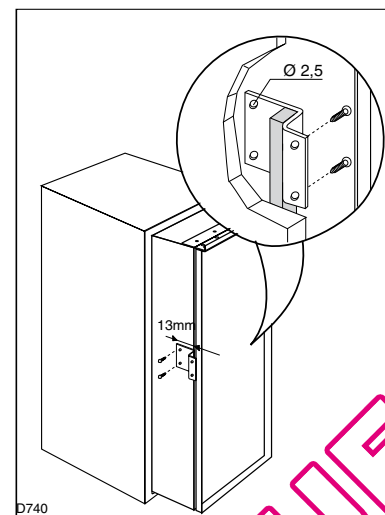

Insérer l'appareil dans la niche en l'appuyant contre la paroi intérieure, correspondant au côté d'ouverture de la porte, jusqu'à ce que le cache supérieur soit à fleur (1) et veiller à ce que la charnière du bas soit alignée sur la paroi du meuble (2).

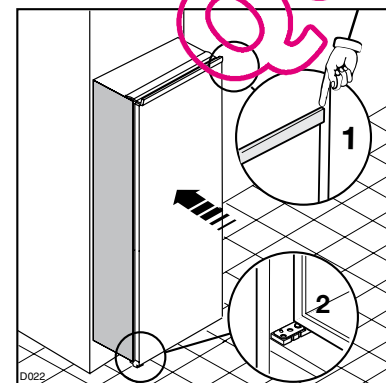

QUELFRIGO.COM

Fixez l'appareil à l'aide des 4 vis livrées à cet effet.
(I = courtes) (P = longues)

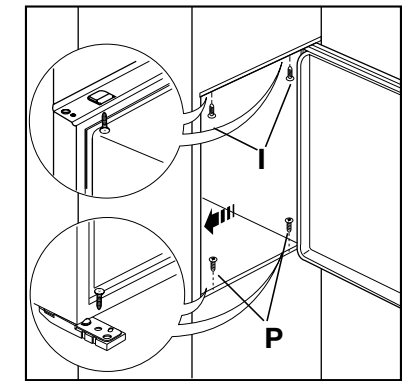

Appliquez le joint à pression, entre l'appareil et le meuble.

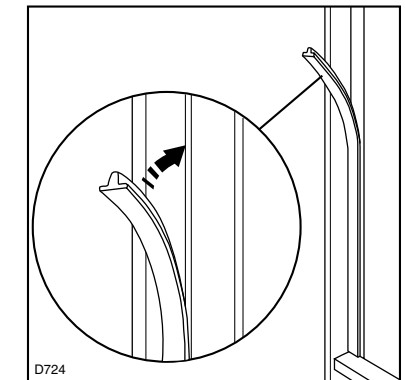

Appliquez les caches (C-D) sur les ailettes des butées et dans les trous des charnières.
Appliquez la grille d'aération (B) et le couvre-charnière (E).

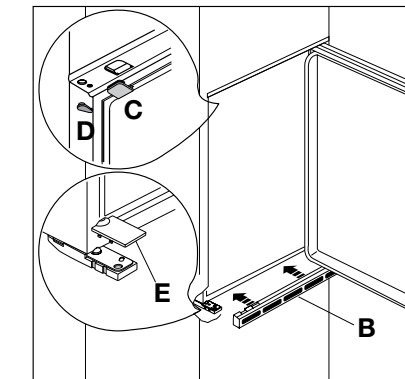

Séparer les pièces Ha, Hb, Hc, Hd comme l'indique de la figure.

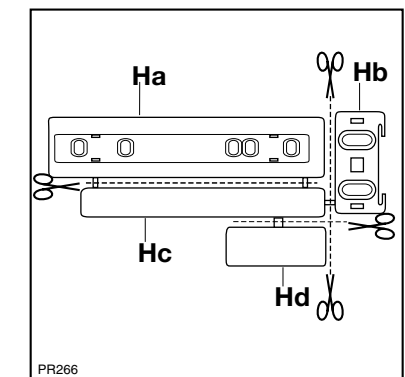

Poser la glissière (Ha) sur la partie interne de la porte du meuble comme l'indique la figure et marquer la position des trous externes. Après avoir pratiqué les trous, fixer la glissière avec les vis fournies.

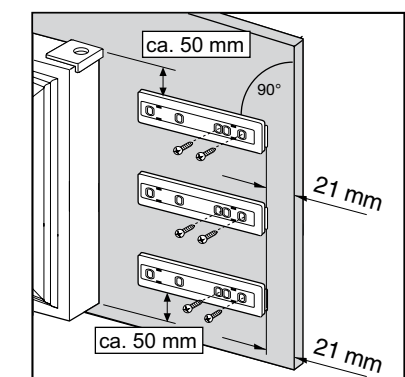

QUELFRIGO.COM

Fixer par encliquetage le couvercle (Hc) sur la glissière (Ha).

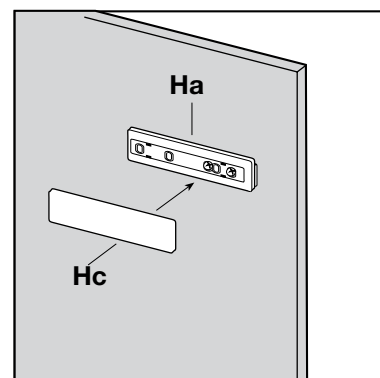

Ouvrir la porte de l'appareil et celle du meuble à 90° environ. Introduire l'équerre (B) dans la glissière (A). Tenir ensemble la porte de l'appareil et celle du meuble et marquer la position des trous comme l'indique la figure. Enlever les équerres et pratiquer des trous de 2 mm de \varnothing à 8 mm du bord externe de la porte. Remettre l'équerre en place sur la glissière et fixer avec les vis fournies.

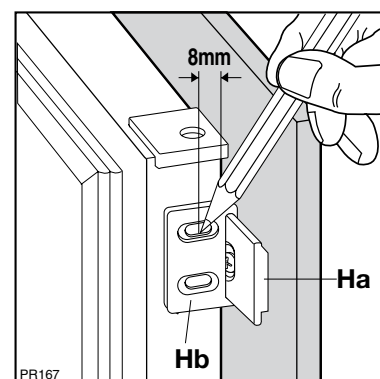

Pour effectuer l'éventuel alignement de la porte du meuble, utiliser le jeu des trous ovales.

A la fin des opérations, il est nécessaire de contrôler que la porte de l'appareil se ferme parfaitement.

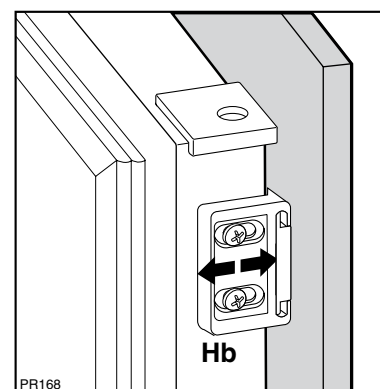

Fixer par encliquetage le couvercle (Hd) sur la glissière (Hb).

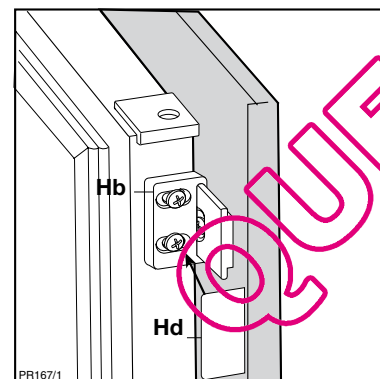

La réversibilité des portes une fois effectuée, contrôlez que les joints magnétiques adhèrent à la carrosserie. Si la température à l'intérieur de la pièce est trop basse (en hiver, par exemple), il se peut que le joint n'adhère pas parfaitement. Dans ce cas, si on ne veut pas attendre que les joints reprennent leurs dimensions naturelles après un certain temps, on pourra accélérer ce processus en chauffant la partie intéressée à l'aide d'un sèche-cheveux.