

# Instructions d'utilisation et de montage

Réfrigérateur armoire avec compartiment BioFresh

F

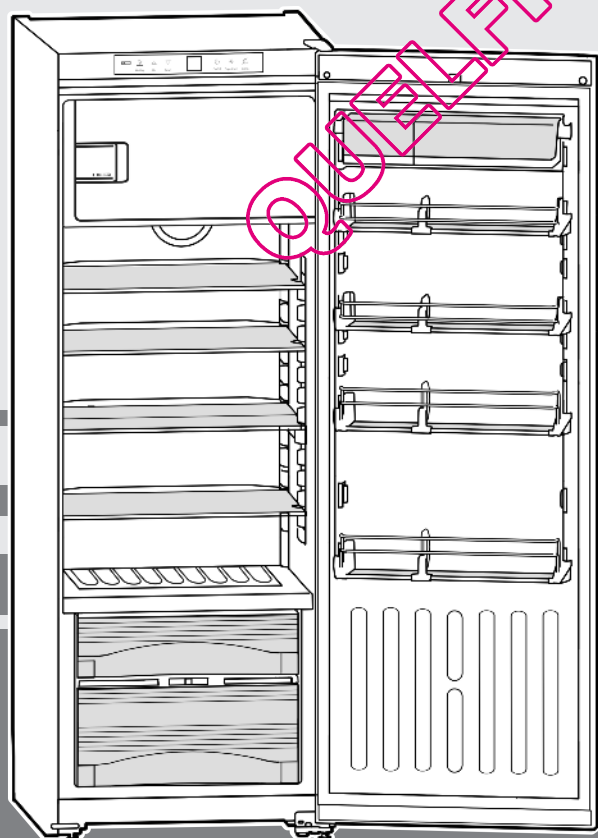

150710 **7084566 - 00**

**KBgw/KBgb ... 6**

**LIEBHERR**

# Vue d'ensemble de l'appareil

## Sommaire

<b>1</b>	<b>Vue d'ensemble de l'appareil.....</b>	<b>2</b>
1.1	Description de l'appareil et de son équipement.....	2
1.2	Domaine d'utilisation de l'appareil.....	2
1.3	Conformité.....	3
1.4	Dimensions hors tout de l'appareil.....	3
1.5	Economiser l'énergie.....	3
1.6	HomeDialog.....	3
<b>2</b>	<b>Consignes de sécurité générales.....</b>	<b>3</b>
<b>3</b>	<b>Éléments de commande et d'affichage.....</b>	<b>4</b>
3.1	Éléments de commande et de contrôle.....	4
3.2	Affichage de la température.....	4
<b>4</b>	<b>Mise en service.....</b>	<b>4</b>
4.1	Inversion du sens d'ouverture de la porte.....	4
4.2	Insertion entre deux éléments de cuisine.....	7
4.3	Transport de l'appareil.....	8
4.4	Mise en place de l'appareil.....	8
4.5	Éliminer l'emballage.....	8
4.6	Brancher l'appareil.....	8
4.7	Enclencher l'appareil.....	9
<b>5</b>	<b>Commande.....</b>	<b>9</b>
5.1	Luminosité de l'affichage de température.....	9
5.2	Verrouillage enfants.....	9
5.3	Alarme porte ouverte.....	9
5.4	Réfrigérateur.....	9
5.5	Compartiment BioFresh.....	11
5.6	Compartiment congélateur.....	12
<b>6</b>	<b>Entretien.....</b>	<b>13</b>
6.1	Dégivrage.....	13
6.2	Nettoyage de l'appareil.....	13
6.3	S.A.V. ....	14
<b>7</b>	<b>Dysfonctionnements.....</b>	<b>14</b>
<b>8</b>	<b>Mise hors service.....</b>	<b>15</b>
8.1	Couper l'appareil.....	15
8.2	Mise hors service.....	15
<b>9</b>	<b>Éliminer l'appareil.....</b>	<b>15</b>

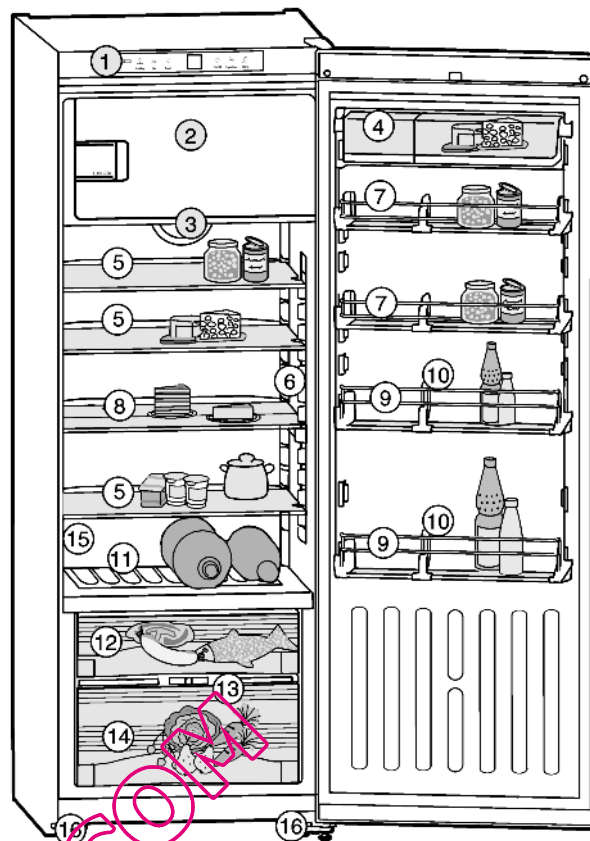

Fig. 1

- |   |                                       |
|---|---------------------------------------|
| (1) Éléments de commande et de contrôle     | (9) Range-bouteilles                  |
| (2) Compartiment de congélation             | (10) Porte-bouteilles                 |
| (3) Ventilateur                             | (11) Tablette à bouteilles            |
| (4) Balconnet à beurre et fromage, amovible | (12) Compartiment BioFresh, Drysafe   |
| (5) Plaques de verre, mobiles               | (13) Régulation HydroSafe             |
| (6) Éclairage intérieur, LED                | (14) Compartiment BioFresh, Hydrosafe |
| (7) Balconnet à conserves, amovible         | (15) Plaquette signalétique           |
| (8) Plaque de verre, séparée, amovible      | (16) Pieds de réglage                 |

Le fabricant travaille constamment au développement de tous les types et modèles d'appareils. C'est pourquoi nous nous réservons le droit de modifier la forme, l'équipement et la technique de nos appareils. Nous vous remercions de votre compréhension.

Afin de découvrir tous les avantages de votre nouvel appareil, nous vous prions de lire attentivement ces instructions de montage.

Ces instructions de montage sont valables pour plusieurs modèles, des différences sont donc possibles. Les paragraphes ne concernant que certains appareils sont indiqués par un astérisque (\*).

**Les instructions de manipulation sont indiqués par un ►, les résultats de manipulation par un ▷.**

## 1 Vue d'ensemble de l'appareil

### 1.1 Description de l'appareil et de son équipement

#### Remarque

- Ranger les denrées comme indiqué sur la figure. L'appareil consommera ainsi peu d'énergie.
- A la livraison, les tablettes de rangement, les bacs et les balconnets sont disposés de sorte à assurer une efficacité énergétique maximale.

### 1.2 Domaine d'utilisation de l'appareil

L'appareil est uniquement conçu pour la réfrigération de denrées alimentaires.

Pour la réfrigération de denrées alimentaires à usage commercial, il convient de respecter les dispositions légales en vigueur. L'appareil n'est pas conçu pour le stockage et la réfrigération de médicaments, de plasma, de préparations de laboratoire ou de substances et produits similaires mentionnés dans la directive européenne sur les produits médicaux 2007/47/CEE. Un usage abusif de l'appareil peut occasionner des dommages aux marchandises stockées ou entraîner leur détérioration. Par ailleurs, l'appareil n'est pas adapté à fonctionner dans des locaux à risques d'explosion.

En fonction de la classe climatique, l'appareil a été conçu pour l'exploitation à des températures environnantes limitées. La classe climatique de votre appareil est indiquée sur la plaquette signalétique.

#### Remarque

- Respectez les températures environnantes indiquées, sinon la puissance réfrigérante diminue.

## Consignes de sécurité générales

Classe climatique	pour températures ambiantes de
SN	10 °C à 32 °C
N	16 °C à 32 °C
ST	16 °C à 38 °C
T	16 °C à 43 °C

### 1.3 Conformité

L'étanchéité du circuit réfrigérant est contrôlée. Cet appareil est conforme aux prescriptions de sécurité en vigueur ainsi qu'aux directives UE 2006/95/UE et 2004/108/UE.

### 1.4 Dimensions hors tout de l'appareil

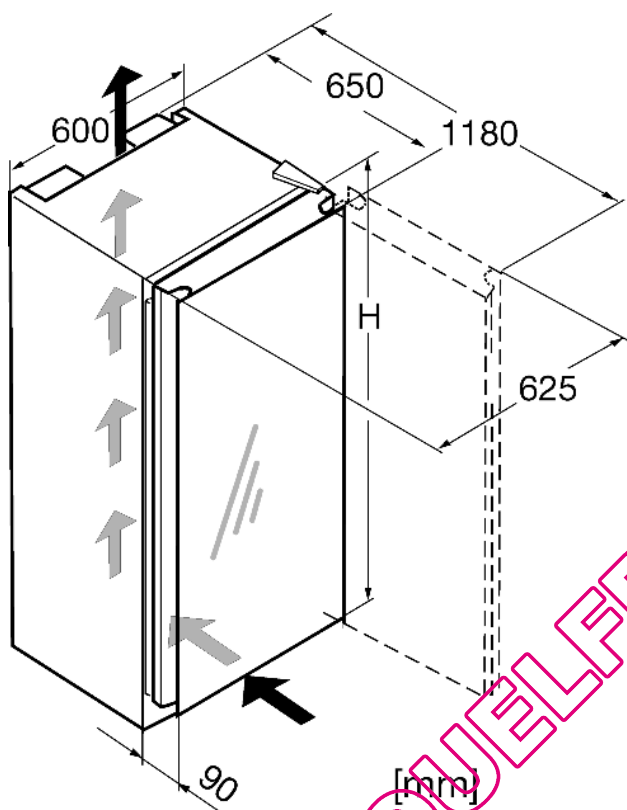

Fig. 2

Désignation	H (mm)
KBg.. 38	1852

### 1.5 Economiser l'énergie

- Toujours veiller à une bonne ventilation de l'appareil. Ne pas recouvrir ou obstruer les orifices et les grilles de ventilation.
- Ne pas placer l'appareil dans une zone à ensoleillement direct, à côté d'une cuisinière, d'un chauffage ou équivalents.
- La consommation en énergie dépend des conditions d'installation comme la température ambiante. (voir 1.2) .
- Ouvrir l'appareil aussi brièvement que possible.
- Classer vos aliments par groupes de produits.
- Conserver toutes les denrées dans leur emballage ou avec une protection. Toute génération de givre est ainsi empêchée.
- Entreposer des aliments chauds : les laisser refroidir d'abord à température ambiante.
- Décongeler des aliments dans le réfrigérateur.

Des dépôts de poussière augmentent la consommation d'énergie :

- Dépoussiérer le compresseur avec la grille métallique de l'échangeur de chaleur sur la paroi arrière de l'appareil une fois par an.

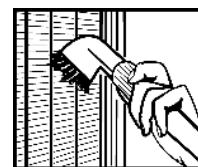

### 1.6 HomeDialog

Selon le modèle et l'équipement, plusieurs appareils Liebherr (par ex. au sous-sol) peuvent être reliés à un appareil principal (par ex. dans la cuisine) et commandé par celui-ci grâce au système HomeDialog. Vous trouverez de plus amples informations sur l'utilisation, les conditions et le principe de fonctionnement sur Internet sous [www.liebherr.com](http://www.liebherr.com).



F

## 2 Consignes de sécurité générales

### Dangers pour l'utilisateur :

- Cet appareil n'est pas destiné aux personnes souffrant de troubles mentaux, physiques ou sensoriels ou aux personnes n'ayant pas suffisamment d'expérience et de connaissances (les enfants aussi), sauf si une personne responsable de la sécurité leur explique l'utilisation de l'appareil et les surveille au début. Surveiller les enfants afin qu'ils ne jouent pas avec l'appareil.
- En cas de dysfonctionnement, tirer la fiche du réseau (ne pas tirer sur le câble de raccord) ou couper le fusible.
- Faire effectuer les réparations, les interventions sur l'appareil et le remplacement du câble de raccord au réseau uniquement par le S.A.V ou tout autre technicien qualifié.
- Toujours débrancher l'appareil du réseau en tenant la fiche. Ne pas tirer sur le câble.
- Monter et raccorder l'appareil uniquement selon les indications mentionnées dans les instructions.
- Conservez précieusement ce mode d'emploi et remettez-le éventuellement au nouveau propriétaire de l'appareil.
- Les lampes à usage spécial (ampoules, LED, tubes luminescents) dans l'appareil servent à éclairer l'espace intérieur et ne sont pas adaptées à l'éclairage de la pièce.

### Risque d'incendie :

- Le fluide réfrigérant R 600a contenu dans l'appareil ne présente aucun danger pour l'environnement mais est inflammable. En cas de fuite, le fluide réfrigérant risque de s'enflammer.
  - Ne pas endommager les tubes du circuit frigorifique.
  - Ne pas manier de feu ouvert ou de sources inflammables à l'intérieur de l'appareil.
  - Ne pas utiliser d'appareils électriques à l'intérieur de l'appareil (par ex. nettoyeurs à vapeur, appareils de chauffage, sorbetières, etc.).
  - En cas de fuite du réfrigérant : supprimer tout feu ouvert ou sources inflammables à proximité de la fuite. Débrancher la prise. Bien aérer la pièce. Informer le S.A.V.
- Ne pas entreposer de matières explosives ou de bombes aérosols contenant des gaz propulseurs inflammables (butane, propane, pentane, etc.) dans l'appareil. Les bombes aérosols de ce type sont reconnaissables aux indications de contenu imprimées ou au symbole de la flamme. Une éventuelle fuite de gaz risque de mettre feu aux composants électriques.
- Ne pas placer de bougies allumées, lampes ou autres objets à flammes nues sur ou dans l'appareil.
- N'entreposer de l'alcool très concentré que dans un récipient fermé hermétiquement et en position verticale. Une fuite d'alcool éventuelle risque de mettre feu aux composants électriques.

# Éléments de commande et d'affichage

## Risque de chute et de basculement :

- Ne pas utiliser les socles, tiroirs, portes, etc. comme marche-pied ou appui. Ceci s'applique avant tout aux enfants.

## Danger d'intoxication alimentaire :

- Ne pas consommer d'aliments périmés.

## Risque de gelures, d'engourdissement et de douleurs :

- Éviter le contact permanent de la peau avec les surfaces froides ou les produits réfrigérés/congelés. Prendre des mesures de protection, par ex. en portant des gants. Ne pas consommer immédiatement les glaces trop froides (surtout les sorbets et les glaçons).

## Risque de pincement

- Ne pas toucher aux amortisseurs de fermeture. Risque de se coincer les doigts à la fermeture de la porte.

## Respecter les indications spécifiques des autres sections :

	DANGER	indique une situation dangereuse imminente entraînant la mort ou des blessures corporelles graves si elle n'est pas évitée.
	AVERTISSEMENT	indique une situation dangereuse susceptible d'entraîner la mort ou des blessures corporelles graves si elle n'est pas évitée.
	PRUDENCE	indique une situation dangereuse susceptible d'entraîner des blessures corporelles moyennes ou légères si elle n'est pas évitée.
	ATTENTION	indique une situation dangereuse susceptible d'entraîner des dommages matériels si elle n'est pas évitée.
	Remarque	indique les remarques et conseils utiles.

## 3 Éléments de commande et d'affichage

### 3.1 Éléments de commande et de contrôle

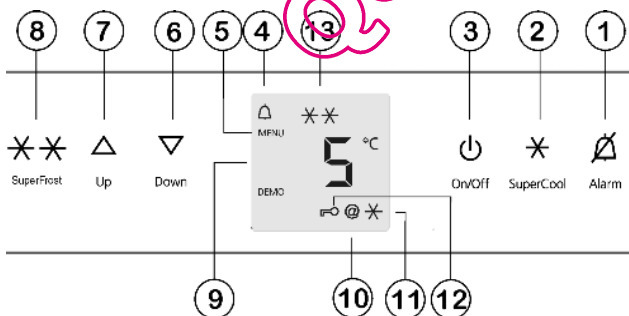

Fig. 3

- |                            |                                 |
|----------------------------|---------------------------------|
| (1) Touche alarme          | (8) Touche SuperFrost           |
| (2) Touche SuperCool       | (9) Affichage de la température |
| (3) Touche On/Off          | (10) Symbole HomeDialog         |
| (4) Symbole alarme         | (11) Symbole SuperCool          |
| (5) Symbole menu           | (12) Symbole sécurité enfants   |
| (6) Touche de réglage Down | (13) Symbole SuperFrost         |
| (7) Touche de réglage Up   |                                 |

## 3.2 Affichage de la température

Sont affichés en service normal :

- la température moyenne de réfrigération

Les affichages suivants indiquent qu'il y a une panne. Pour les causes possibles et les mesures à prendre : (voir Dysfonctionnements).

- F0 à F9

## 4 Mise en service

### 4.1 Inversion du sens d'ouverture de la porte

Si vous le désirez, vous pouvez inverser le sens d'ouverture de la porte :



#### AVERTISSEMENT

Risque de blessures et d'endommagement dû aux débris de verre !

La porte en verre est lourde. Si celle-ci tombe ou bien si les arêtes en verre reçoivent un coup, la paroi en verre peut se briser.

- ▶ Sécuriser suffisamment la porte avant de l'enlever !
- ▶ Démontez la porte en verre à deux.
- ▶ Déposer la porte sur un support souple.

Assurez-vous d'avoir l'outillage suivant à portée de main :

- Torx 25
- Torx 15
- Tournevis
- Évnt. visseuse sans fil
- Un support souple

#### 4.1.1 Enlever l'amortisseur de fermeture supérieur

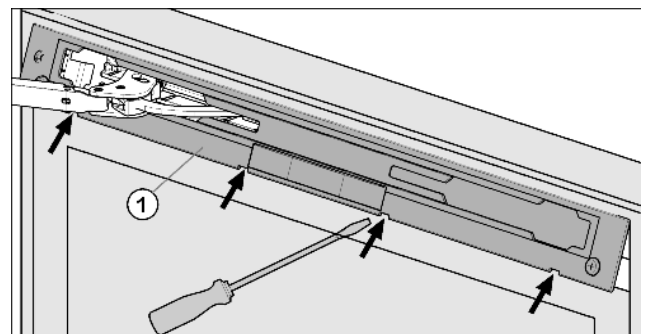

Fig. 4

- ▶ Ouvrir la porte du haut.

#### ATTENTION

Risque de détérioration !

Si le joint de porte est endommagé, la porte risque de ne pas fermer correctement et la réfrigération ne sera plus assurée.

- ▶ Ne pas endommager le joint de la porte avec le tournevis !

- ▶ Déclipser le panneau Fig. 4 (1) à l'aide d'un tournevis à fente, puis le retirer.

- ▶ Le panneau est suspendu au-dessus de l'étrier de l'amortisseur.

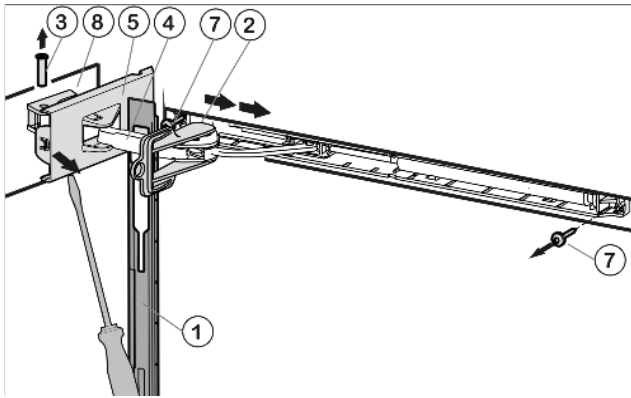

Fig. 5

- ▶ Pousser le panneau au-dessus de l'étrier de l'amortisseur Fig. 5 (4) vers l'avant, en direction de l'appareil.
- ▶ Encliqueter le dispositif d'arrêt Fig. 5 (2) joint dans le trou longitudinal.
- ▷ Grâce au dispositif d'arrêt, l'articulation ne peut plus se fermer.
- ▶ Détacher le cache côté charnière Fig. 5 (5) avec un tournevis jusqu'au premier encliquetage.
- ▷ Le pivot est visible.
- ▶ Chasser le pivot Fig. 5 (3) par le bas.
- ▶ Pousser l'étrier de l'amortisseur Fig. 5 (4) en direction de la porte.
- ▶ Défaire complètement le cache Fig. 5 (5) côté charnière et l'ôter.
- ▶ Ôter le panneau Fig. 5 (1).
- ▶ Détacher le cache côté poignée Fig. 6 (6) à l'aide d'un tournevis, puis le retirer en le tirant vers l'extérieur.

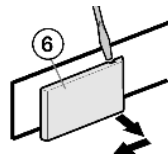

Fig. 6

- ▶ Dévisser l'unité de l'amortisseur de fermeture (2 vis Torx 15) Fig. 5 (7).
- ▶ Tirer un peu l'unité de l'amortisseur de fermeture, pousser en direction de la poignée et la sortir en pivotant.
- ▶ Mettre l'ensemble de l'unité de l'amortisseur de fermeture de côté.
- ▶ Dévisser l'élément pivotant Fig. 5 (8) et le placer tourné de 180° du côté opposé. Pointer les trous de vissage ou utiliser une visseuse sans fil.

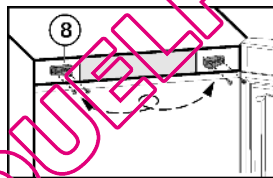

Fig. 7

## 4.1.2 Enlever l'amortisseur de fermeture inférieur

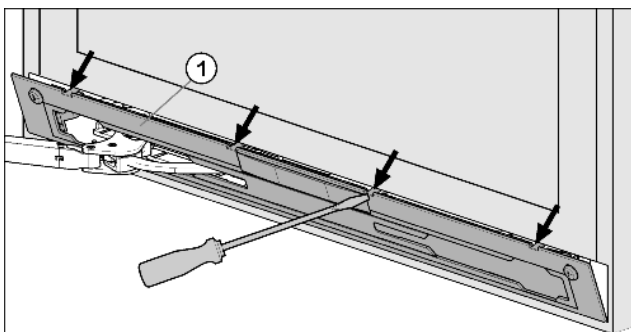

Fig. 8

- ▶ Ouvrir la porte.

## ATTENTION

Risque de détérioration !

Si le joint de porte est endommagé, la porte risque de ne pas fermer correctement et la réfrigération ne sera plus assurée.

▶ Ne pas endommager le joint de la porte avec le tournevis !

- ▶ Déclipser le panneau Fig. 8 (1) à l'aide d'un tournevis à fente, puis le retirer.
- ▷ Le panneau est suspendu au-dessus de l'étrier de l'amortisseur.

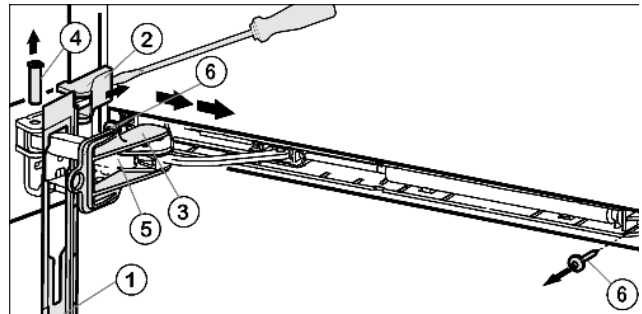

Fig. 9

- ▶ Pousser le panneau au-dessus de l'étrier de l'amortisseur Fig. 9 (5) vers l'avant, en direction de l'appareil.
- ▶ Encliqueter le dispositif d'arrêt Fig. 9 (3) dans le trou longitudinal.
- ▷ Grâce au dispositif d'arrêt, l'articulation ne peut plus se fermer.
- ▶ Soulever le cache Fig. 9 (2) par le côté extérieur à l'aide du tournevis et l'enlever vers l'extérieur.
- ▶ Basculer l'appareil vers l'arrière éventuellement avec l'aide d'une deuxième personne.
- ▶ Chasser le pivot Fig. 9 (4) par le bas.
- ▶ Pousser l'étrier de l'amortisseur Fig. 9 (5) en direction de la porte.
- ▶ Ôter le panneau Fig. 9 (1).
- ▶ Dévisser l'ensemble de l'unité de l'amortisseur de fermeture (2 vis Torx 15) Fig. 9 (6).
- ▶ Tirer un peu l'unité de l'amortisseur de fermeture, pousser en direction de la poignée et la sortir en pivotant.
- ▶ Mettre l'ensemble de l'unité de l'amortisseur de fermeture de côté.

## 4.1.3 Enlever la porte

### Remarque

- ▶ Pour empêcher qu'elles ne tombent, retirer les denrées des balconnets de contre-porte avant d'enlever la porte.

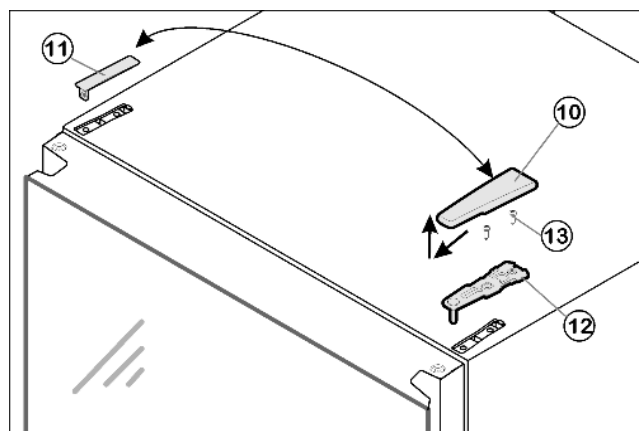

Fig. 10

- ▶ Fermer la porte.
- ▶ Enlever le cache Fig. 10 (10) vers l'avant et le haut.
- ▶ Retirer le cache Fig. 10 (11).



# Mise en service



## PRUDENCE

Risque de blessures lorsque la porte culbute !

- ▶ Bien tenir la porte.
  - ▶ Déposer la porte prudemment.
- 
- ▶ Dévisser le support d'appui supérieur Fig. 10 (12) (2 vis Torx 25) Fig. 10 (13) et l'enlever par le haut.

### 4.1.4 Inversion de la porte du compartiment de congélation

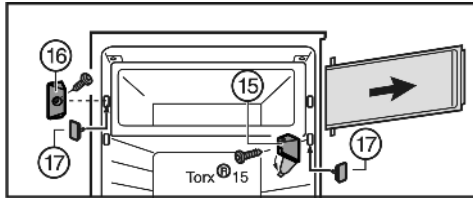

Fig. 11

- ▶ Ouvrir le cache du support d'appui Fig. 11 (15).
- ▶ Dévisser le support d'appui Fig. 11 (15) avec la porte du compartiment.
- ▶ Dévisser l'élément de fermeture Fig. 11 (16).
- ▶ Boucher les trous à l'aide des bouchons Fig. 11 (17) joints.

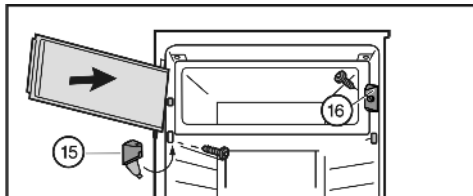

Fig. 12

- ▶ Monter l'élément de fermeture Fig. 12 (16).
- ▶ Placer la porte du compartiment en haut.
- ▶ Monter le support d'appui Fig. 12 (15) et fermer le cache.

### 4.1.5 Inverser les éléments pivotants

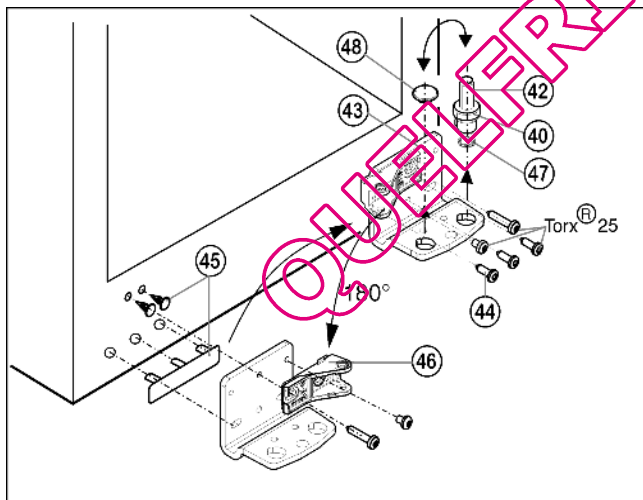

Fig. 13

- ▶ Retirer le pivot Fig. 13 (42) complètement, avec le disque Fig. 13 (40) et le pied réglable Fig. 13 (47) par le haut.
- ▶ Enlever le bouchon Fig. 13 (48).
- ▶ Dévisser le support d'appui Fig. 13 (43).
- ▶ Soulever le cache côté poignée Fig. 13 (45) avec précaution et le positionner sur le côté opposé.
- ▶ Revisser à fond (avec un couple de serrage de 4 Nm) le support d'appui inférieur Fig. 13 (43) sur le nouveau côté de la charnière, si nécessaire à l'aide d'une visseuse sans fil.
- ▶ Dévisser l'élément pivotant Fig. 13 (46) et le revisser à l'intérieur tourné de 180°, toujours visser les vis longues dans le trou longitudinal.
- ▶ Remplacer le bouchon Fig. 13 (48) dans l'autre trou.

- ▶ Remplacer le pivot Fig. 13 (42) avec la plaque et le pied réglable. Faire attention à ce que les ergots d'encliquetage soient tournés vers l'arrière.

### 4.1.6 Assembler la porte

- ▶ Placer la porte par le haut sur le pivot inférieur Fig. 13 (42).
- ▶ Fermer la porte.
- ▶ Placer le support d'appui supérieur Fig. 10 (12) sur le nouveau côté charnière de la porte.
- ▶ Visser le support d'appui supérieur Fig. 10 (12) avec un couple de serrage de 4 Nm (2 Torx 25) Fig. 10 (13). Pointer les trous de vissage ou utiliser une visseuse sans fil.
- ▶ Faire encliqueter le cache Fig. 10 (10) et le cache Fig. 10 (11) du côté opposé.

### 4.1.7 Monter l'amortisseur de fermeture inférieur

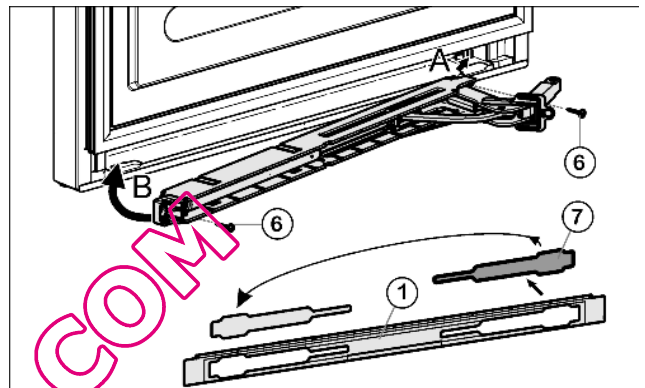

Fig. 14

- ▶ Détacher le cache Fig. 14 (7) du panneau Fig. 14 (1) et le remettre en place de l'autre côté.
- ▶ Encliqueter l'unité de l'amortisseur de fermeture avec l'articulation orientée vers la charnière (A) et bien la guider pour la repositionner (B).
- ▶ Les trous de vissage gauche et droit doivent se superposer avec exactitude.
- ▶ Visser à fond l'unité de l'amortisseur de fermeture (2 vis Torx 15) Fig. 14 (6).

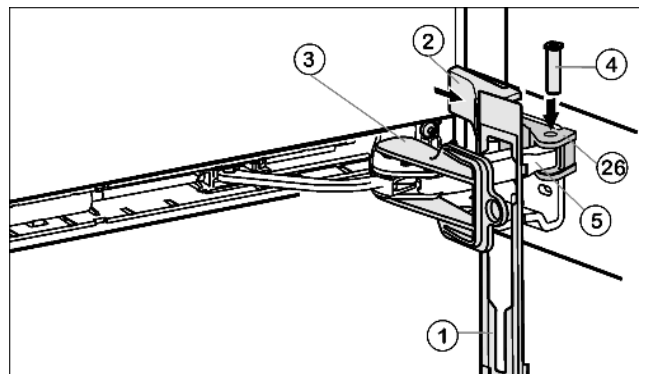

Fig. 15

- ▶ Accrocher le panneau Fig. 15 (1) sur l'étrier de l'amortisseur de telle sorte que ce que l'ergot d'encliquetage pointe vers l'avant et la face avant de l'appareil.
- ▶ Tirer l'étrier de l'amortisseur Fig. 15 (5) vers l'élément pivotant Fig. 15 (26) et enfoncer à nouveau le pivot Fig. 15 (4) à partir du haut, de telle sorte à ce que le carré repose dans l'évidement.
- ▶ Placer le cache Fig. 15 (2) et l'encliqueter.
- ▶ Veiller à ce que le cache soit bien positionné pour que la porte puisse s'ouvrir correctement et que le pivot soit sécurisé.
- ▶ Retirer le dispositif d'arrêt Fig. 15 (3) en le tournant.
- ▶ Pousser le cache Fig. 15 (1) sur la porte et encliqueter.
- ▶ Fermer la porte.

#### 4.1.8 Monter l'amortisseur de fermeture supérieur

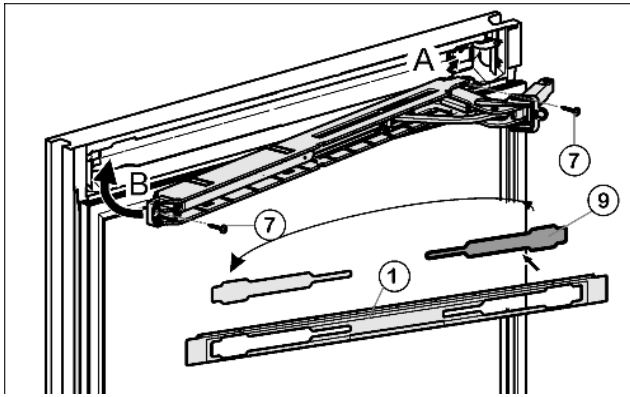

Fig. 16

- ▶ Détacher le cache Fig. 16 (9) du panneau Fig. 16 (1) et le remettre en place de l'autre côté.
- ▶ Encliqueter l'unité supérieure de l'amortisseur de fermeture avec l'articulation du côté charnière (A) et la guider pour la repositionner (B).
- ▷ Les trous de vissage gauche et droit doivent se superposer avec exactitude.
- ▶ Visser à fond l'unité de l'amortisseur de fermeture (2 vis Torx 15) Fig. 16 (7).

#### Remarque

- ▶ Respecter l'ordre des consignes. Accrocher d'abord le panneau au-dessus de l'étrier de l'amortisseur, puis poser le cache.

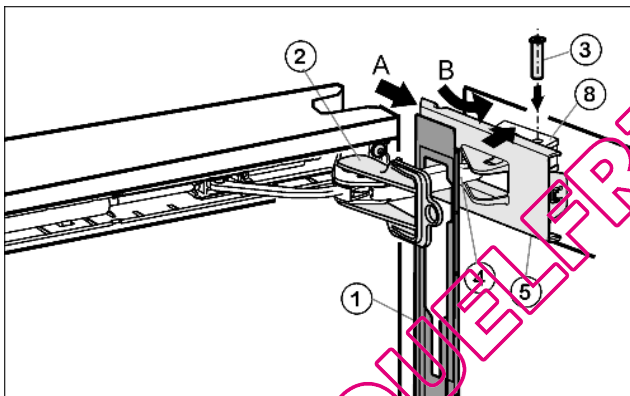

Fig. 17

- ▶ Accrocher le panneau Fig. 17 (1) sur l'étrier de l'amortisseur Fig. 17 (4), de telle sorte à ce que l'ergot d'encliquetage pointe vers l'intérieur et la face avant de l'appareil.
- ▶ Pousser le cache Fig. 17 (5) depuis l'extérieur (A) et le faire pivoter au-dessus de l'élément pivotant Fig. 17 (8) (B).
- ▶ Poser le cache Fig. 17 (5) et l'encliqueter jusqu'au premier enclenchement.
- ▷ Les orifices pour les pivots sont superposés après positionnement correct de l'étrier de l'amortisseur.
- ▶ Tirer l'étrier de l'amortisseur Fig. 17 (4) vers l'élément pivotant et enfoncer à nouveau le pivot Fig. 17 (3) à partir du haut, de telle sorte à ce que le carré repose dans l'évidement.
- ▶ Bloquer maintenant le cache Fig. 17 (5) complètement sur l'élément pivotant Fig. 17 (8).
- ▷ Vérifier le bon positionnement du cache pour que la porte puisse s'ouvrir sans entrave et que le pivot soit sécurisé.
- ▶ Retirer le dispositif d'arrêt Fig. 17 (2) en le tournant.
- ▶ Pousser le panneau Fig. 17 (1) sur la porte et encliqueter.
- ▶ Placer le cache Fig. 6 (6) côté poignée tourné de 180° à partir de l'extérieur et le bloquer.

#### 4.1.9 Mettre la porte à niveau

- ▶ Aligner éventuellement la porte à la carrosserie de l'appareil grâce aux trous longitudinaux dans le support d'appui en bas Fig. 13 (43). Pour cela, dévisser la vis centrale.



#### AVERTISSEMENT

Risque de blessures lorsque la porte culbute !

Si les éléments du support d'appui et de charnière ne sont pas serrés avec le bon couple de serrage, la porte de culbuter.

- ▶ Visser les supports d'appui avec un couple de serrage de 4 Nm.
- ▶ Vérifier la bonne fixation de chaque vis, si nécessaire resserrer les vis.

#### 4.2 Insertion entre deux éléments de cuisine

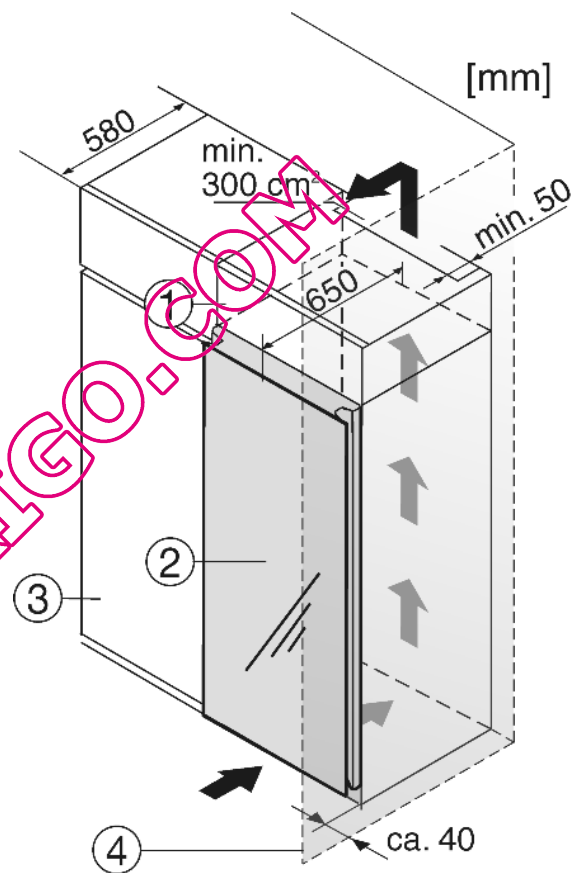

Fig. 18

- (1) Élément haut
- (2) Appareil
- (3) Placard de cuisine
- (4) Mur

Lors de la transformation avec des placards de cuisine normalisés (profond. max. 580 mm), l'appareil peut être placé directement à côté du placard Fig. 18 (3). La porte de l'appareil saillit de 70 mm par rapport à la face avant du placard de cuisine. Ainsi, elle se laisse ouvrir et fermer sans problèmes.

Important pour la ventilation :

- Sur la paroi arrière de l'armoire haute, il doit y avoir une buse pour l'air sortant de min. 50 mm de profondeur sur toute la largeur de l'armoire haute.
- La fente d'aération sous le plafond doit être de 300 cm<sup>2</sup> minimum.
- Plus la section de ventilation est grande, plus l'appareil marche de manière économique.

Si l'appareil est installé avec les charnières à côté d'un mur Fig. 18 (4), la distance entre l'appareil et le mur doit être de 40 mm min.

# Mise en service

## 4.3 Transport de l'appareil



### PRUDENCE

Risque de blessure et d'endommagement dû à un transport incorrect !

- ▶ Transporter l'appareil emballé.
- ▶ Transporter l'appareil debout.
- ▶ Ne pas transporter l'appareil seul.

## 4.4 Mise en place de l'appareil

En cas de dégâts à l'appareil, contactez immédiatement le fournisseur avant de brancher l'appareil.

Le sol au lieu d'emplacement doit être horizontal et plan.

Ne pas placer l'appareil dans une zone à ensoleillement direct, à côté d'une cuisinière, d'un chauffage ou équivalents.

Toujours placer l'arrière de l'appareil contre le mur.

Ne pas mettre en place l'appareil sans avoir recours à une aide.

Le local d'emplacement de votre appareil doit, selon la norme NE 378, avoir un volume de 1 m<sup>3</sup> pour 8 g de fluide réfrigérant R 600a. Si le local est trop petit, un mélange inflammable gaz-air peut se former suite à une fuite dans le circuit réfrigérant. L'indication du dosage de fluide réfrigérant est indiqué sur la plaque signalétique à l'intérieur de l'appareil.



### PRUDENCE

Risque de blessures et de dommages matériels !

La porte vitrée peut buter le mur et être endommagée. Le verre endommagé peut entraîner des blessures !

- ▶ Protéger la porte des coups contre le mur. Placer un butoir de porte, par ex. un butoir en feutre sur le mur.
- ▶ Il est possible de commander un limiteur d'ouverture de porte à 90° par l'intermédiaire du S.A.V.



### AVERTISSEMENT

Risque d'incendie dû à l'humidité !

Lorsque des pièces sous tension ou le câble de raccordement au secteur deviennent humides, un court-circuit peut se produire.

- ▶ L'appareil a été conçu pour être placé dans des locaux fermés. Ne pas exploiter l'appareil dehors ou dans des endroits humides non à l'abri de projections d'eau.



### AVERTISSEMENT

Risque d'incendie dû au fluide réfrigérant !

Le fluide réfrigérant R 600a contenu dans l'appareil ne présente aucun danger pour l'environnement mais est inflammable. En cas de fuite, le fluide réfrigérant risque de s'enflammer.

- ▶ Veiller à ne pas endommager les tubes du circuit frigorifique.



### AVERTISSEMENT

Risque d'endommagement et d'incendie !

- ▶ Ne pas placer un appareil diffusant de la chaleur (p.ex. four à micro-ondes, grille-pain, etc.) sur l'appareil !



### AVERTISSEMENT

Risque d'incendie et d'endommagement dû au blocage des ouvertures d'aération !

- ▶ Toujours laisser les ouvertures d'aération libres. Toujours veiller à une bonne ventilation de l'appareil !

- ▶ Enlever le câble de raccord de la paroi arrière de l'appareil. Enlever le porte-câble, sinon des bruits dus aux vibrations surgissent !
- ▶ Retirer les films de protection des parois extérieures de l'appareil.\*
- ▶ Appliquer un produit d'entretien spécial inox uniformément dans le sens du polissage.\*
- ▷ Ceci facilitera le nettoyage ultérieur.\*
- ▶ Retirer les films de protection des bordures.
- ▶ Enlever tous les auxiliaires de transport.
- ▶ Eliminer l'emballage (voir 4.5).

### ATTENTION

Risque d'endommagement dû à l'eau de condensation !

- ▶ Ne pas placer l'appareil directement à côté d'un autre réfrigérateur/congélateur.

- ▶ Aligner l'appareil avec la clé à fourche jointe aux pieds de réglage (A) et à l'aide d'un niveau à bulle d'eau.
- ▶ Ensuite, étançonner la porte : dévisser le pied de réglage à la charnière (B) jusqu'à ce qu'il soit en contact avec le sol ; ensuite tourner de 90°.

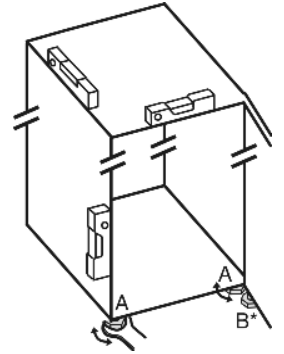

Lorsque l'appareil est placé dans un environnement très humide, du condensat peut se former sur la paroi extérieure de l'appareil.

- ▶ Toujours veiller à une bonne ventilation de l'appareil au lieu d'emplacement.

## 4.5 Eliminer l'emballage



### AVERTISSEMENT

Risque d'étouffement avec les films et matériaux d'emballage !

- ▶ Ne pas laisser les enfants jouer avec les matériaux d'emballage.

L'emballage est fabriqué en matériaux recyclables :

- carton ondulé / carton
- pièces en polystyrène expansé
- films et sachets en polyéthylène
- colliers de serrage en polypropylène

- ▶ Déposer les matériaux d'emballage à un centre officiel de collecte des déchets.



## 4.6 Brancher l'appareil

### ATTENTION

Risque d'endommagement du système électronique !

- ▶ Ne pas utiliser d'onduleurs (conversion du courant continu en courant alternatif resp. triphasé) ou de fiches économes d'énergie.



### AVERTISSEMENT

Risque d'incendie et de surchauffe !

- ▶ Ne pas utiliser de rallonge ou de bloc multiprises.

Le type de courant (courant alternatif) et la tension au lieu d'emplacement doivent coïncider avec les indications sur la plaque signalétique (voir Vue d'ensemble de l'appareil).



L'appareil peut uniquement être branché à une prise de courant de sécurité installée selon les prescriptions. La prise de courant doit être protégée par fusibles de 10 A ou supérieure.



Elle doit être facilement accessible afin que l'appareil puisse être coupé du courant en cas d'urgence.

- ▶ Vérifier l'alimentation électrique.
- ▶ Nettoyer l'appareil. Pour plus d'informations: (voir 6.2).
- ▶ Enficher la prise de courant.

## 4.7 Enclencher l'appareil

Mettre l'appareil en marche env. 2 h avant le premier chargement avec des produits congelés.

- ▶ Appuyer sur la touche On/Off Fig. 3 (3).
- ▷ L'affichage de température indique la température actuelle.
- ▷ L'éclairage intérieur s'allume lorsque la porte est ouverte.

## 5 Commande

### 5.1 Luminosité de l'affichage de température

Vous pouvez adapter la luminosité de l'affichage de température aux conditions lumineuses du lieu d'installation.

#### 5.1.1 Réglage de la luminosité

La luminosité est réglable entre h0 (pas d'éclairage) et h5 (éclairage max.).

- ▶ Activer le mode de réglage : appuyer env. 5 s. sur la touche SuperCool Fig. 3 (2).
- ▷ L'affichage indique ε.
- ▷ Le symbole Menu Fig. 3 (5) luit.
- ▶ A l'aide de la touche de réglage Up Fig. 3 (7) et touche de réglage Down Fig. 3 (6), sélectionner h.
- ▶ Confirmer : appuyer brièvement sur la touche SuperCool Fig. 3 (2).
- ▶ Régler l'affichage plus clair : appuyer sur la touche de réglage Up Fig. 3 (7).
- ▶ Régler l'affichage plus foncé : appuyer sur la touche de réglage Down Fig. 3 (6).
- ▶ Confirmer : appuyer sur la touche SuperCool Fig. 3 (2).
- ▷ La luminosité est maintenant réglée sur la nouvelle valeur.
- ▶ Désactiver le mode de réglage : appuyer sur la touche On/Off Fig. 3 (3).

-ou-

- ▶ Attendre 5 min.
- ▷ L'affichage de température indique à nouveau la température.

### 5.2 Verrouillage enfants

Avec le verrouillage enfants vous pouvez assurer que vos enfants ne coupent pas l'appareil par inadvertance en jouant.

#### 5.2.1 Réglage de la sécurité enfants

- ▶ Activer le mode de réglage : appuyer env. 5 sec. sur la touche SuperCool Fig. 3 (2).
- ▷ L'affichage indique ε.
- ▷ Le symbole Menu Fig. 3 (5) est allumé.
- ▶ Pour confirmer, appuyer brièvement sur la touche SuperCool Fig. 3 (2).

Lorsque l'affichage indique ε ! :

- ▶ appuyer brièvement sur la touche SuperCool Fig. 3 (2) pour activer la sécurité enfants.

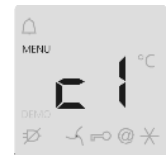

- ▷ Le symbole Sécurité enfants Fig. 3 (12) est allumé. L'affichage ε clignote.

Lorsque l'affichage indique ε0 :

- ▶ appuyer brièvement sur la touche SuperCool Fig. 3 (2) pour désactiver la sécurité enfants.
- ▷ Le symbole Sécurité enfants Fig. 3 (12) s'éteint. L'affichage ε clignote.
- ▶ Désactiver le mode de réglage : appuyer sur la touche On/Off Fig. 3 (3).

-ou-

- ▶ Attendre 5 min.
- ▷ L'affichage de température indique à nouveau la température.

### 5.3 Alarme porte ouverte

L'avertisseur sonore retentit lorsque la porte reste ouverte plus de 60 s.

L'avertisseur sonore s'arrête automatiquement lorsque la porte est fermée.

#### 5.3.1 Arrêter l'alarme de porte

L'avertisseur sonore peut être arrêté lorsque la porte est ouverte. Le signal restera éteint aussi longtemps que la porte est ouverte.

- ▶ Appuyer sur la touche Alarme Fig. 3 (1).
- ▷ L'alarme de porte s'arrête.

### 5.4 Réfrigérateur

La circulation naturelle de l'air dans le réfrigérateur permet de créer différentes zones de température. La zone la plus froide se trouve directement au-dessus de la cloison de séparation avec la zone BioFresh et sur la paroi arrière. La zone la plus chaude se trouve dans la partie avant du dessus et dans la porte.

#### 5.4.1 Refroidir des aliments

##### Remarque

Si la ventilation est insuffisante, la consommation électrique augmente et les performances de froid diminuent.

- ▶ Toujours maintenir les fentes d'aération du ventilateur dégagées.

- ▶ Dans la zone supérieure et dans la porte, ranger le beurre et les conserves. (voir Vue d'ensemble de l'appareil)
- ▶ Pour le conditionnement, utiliser des récipients réutilisables en plastique, métal, aluminium ou verre et du film transparent.

Pour les appareils à partir d'une hauteur de 1216 mm :

- ▶ Utiliser la surface avant du fond du réfrigérateur uniquement pour entreposer temporairement des aliments réfrigérés (p. ex. pour les trier ou les ranger différemment). Ne pas y laisser les denrées réfrigérées car elles peuvent être poussées ou basculées vers l'arrière en fermant la porte.
- ▶ Ne pas entreposer les aliments trop près les uns des autres afin que l'air puisse circuler.
- ▶ Pour éviter que les bouteilles ne se renversent, déplacer le porte-bouteille.

Sur le fond du réfrigérateur, vous pouvez utiliser au choix le range-bouteilles ou la tablette en verre :

# Commande

- ▶ Utilisation du range-bouteilles : conserver la tablette en verre derrière le range-bouteilles afin de gagner de la place.
- ▶ Poser les bouteilles avec le fond vers l'arrière face à la paroi arrière. Si les bouteilles dépassent du range-bouteilles à l'avant,
- ▶ déplacer le balconnet de contre-porte d'un niveau vers le haut.

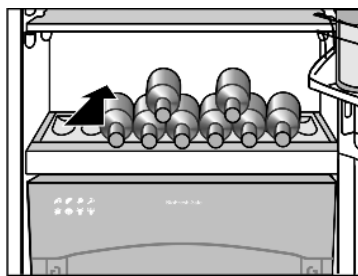

## 5.4.2 Stockage d'aliments dans le réfrigérateur et règles relatives à l'hygiène des aliments

La consommation croissante de plats cuisinés à l'avance et d'autres aliments facilement périssables, qui réagissent de manière sensible en cas d'interruption de la chaîne du froid, requièrent une maîtrise exacte de la température lors du transport et du stockage. Dans les foyers, l'utilisation correcte du réfrigérateur et le respect précis de règles d'hygiène strictes contribuent sensiblement à l'amélioration de la durée de conservation des aliments.

### Respect de la température

- ▶ Entreposer les aliments les plus sensibles dans la zone la plus froide de l'appareil comme indiqué sur l'illustration.
- ▶ Attendre le refroidissement complet des aliments (ex. soupe) avant de les stocker dans l'appareil.
- ▶ Eviter d'ouvrir la porte trop fréquemment.
- ▶ Respecter les règles relatives à l'hygiène des aliments

### Règles relatives à l'hygiène des aliments

- ▶ Sortir les aliments de leur emballage extérieur avant de les entreposer dans le réfrigérateur (exemple : emballage des packs de yaourts).
- ▶ Toujours emballer les aliments séparément pour éviter toute "contamination" entre les aliments.
- ▶ Ranger les aliments de sorte à ce que l'air puisse circuler librement entre ces derniers.
- ▶ Avoir recours aux instructions de service, surtout pour les questions d'entretien.
- ▶ Nettoyer régulièrement l'intérieur de l'appareil avec un détergent (les pièces métalliques avec un produit non-oxydant).

## 5.4.3 Régler la température

La température est réglable de 9 °C à 3 °C, température recommandée : 5 °C.

Im La température moyenne réglée dans le compartiment de congélation est d'env. -18 °C.

- ▶ Augmenter la température : appuyer sur la touche de réglage Up Fig. 3 (7).
- ▶ Diminuer la température : appuyer sur la touche de réglage Down Fig. 3 (6).
- ▷ Lors de la première pression sur la touche de réglage, l'affichage de la température affiche la valeur réglée précédemment.
- ▶ Modifier la température progressivement de 1 °C à chaque fois : appuyer brièvement sur la touche.
- ▶ Modifier la température en continu : maintenir la touche enfoncée.
- ▷ L'affichage de la température clignote pendant le réglage.
- ▷ La température réelle est affichée env. 5 sec. après la dernière pression de la touche. La température se règle lentement à sa nouvelle valeur.

## 5.4.4 SuperCool

Avec SuperCool, passez à la vitesse supérieure en matière de refroidissement. Vous obtenez ainsi des températures de réfri-

gération plus basses. Utilisez SuperCool pour refroidir rapidement de grandes quantités d'aliments.

SuperCool entraîne une consommation d'énergie un peu plus élevée.

### Rafrâchir des aliments avec la fonction SuperCool

- ▶ Appuyer brièvement sur la touche SuperCool Fig. 3 (2).
- ▷ Le symbole SuperCool Fig. 3 (11) s'allume dans l'affichage.
- ▷ La température de réfrigération descend à sa valeur la plus basse. La fonction SuperCool est activée.
- ▷ La fonction SuperCool se désactive automatiquement après 6 à 12 heures. L'appareil continue de fonctionner en mode normal d'économie d'énergie.

### Désactiver prématurément la fonction SuperCool

- ▶ Appuyer brièvement sur la touche SuperCool Fig. 3 (2).
- ▷ Le symbole SuperCool Fig. 3 (11) s'éteint dans l'affichage.
- ▷ La fonction SuperCool est désactivée.

## 5.4.5 Décaler les tablettes de rangement

Les tablettes de rangement sont sécurisées au moyen de stoppeurs pour empêcher de les retirer complètement.

- ▶ Soulever la tablette de rangement et la retirer par devant.

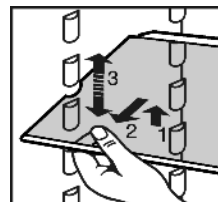

- ▶ Insérer la tablette de rangement avec la butée derrière, orientée vers le haut.
- ▷ Les aliments congelés ne collent pas à la paroi arrière.

## 5.4.6 Utiliser la tablette de rangement composée de deux parties

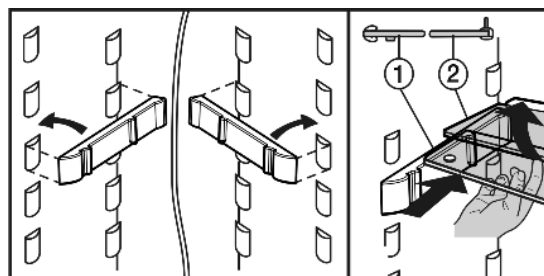
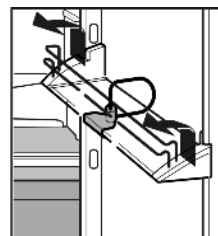

Fig. 19

- ▶ La tablette de verre avec butée (2) doit être derrière.

## 5.4.7 Déplacer les balconnets de contre-porte

- ▶ Enlever les balconnets comme indiqué sur l'illustration.



Les balconnets de rangement peuvent être retirés en entier et être déposés sur une table.

Il est donc possible d'en utiliser un seul ou les deux. Si des bouteilles particulièrement hautes sont déposées dans le réfrigérateur, fixer uniquement le grand balconnet au-dessus du rangement à bouteilles.

Trois petits balconnets ou boîtes de rangement sont proposés en option par le S.A.V, à la place du grand et du petit balconnet.

- Repositionner les balconnets : retirer en poussant vers le haut puis réinsérer à l'endroit souhaité.

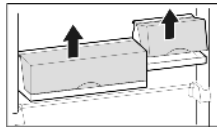

- Ôter le couvercle : ouvrir à 90° et déboîter en poussant vers le haut.

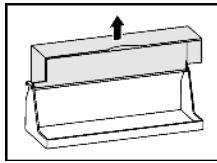

## 5.4.8 Retirer le range-bouteilles

- Toujours saisir le range-bouteilles par la partie en plastique.

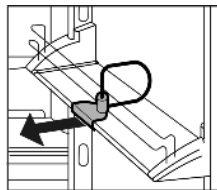

## 5.5 Compartiment BioFresh

Comparé aux réfrigérateurs traditionnels, le compartiment BioFresh permet de stocker certains aliments frais jusqu'à trois fois plus longtemps tout en conservant la qualité.

Pour les aliments avec indication de la date de péremption, c'est toujours la date apposée sur l'emballage qui est applicable.

### 5.5.1 HydroSafe

Le HydroSafe convient pour le réglage de l'humidité pour la conservation de salades, légumes et fruits non emballés à forte teneur en humidité propre. Lorsque le tiroir est bien rempli, il y régnera ainsi un climat frais de rosée avec une humidité de l'air allant jusqu'à 90 % max. L'humidité de l'air dans le compartiment dépend de la teneur en humidité de l'aliment à réfrigérer y placé et de la fréquence de l'ouverture du réfrigérateur. Vous pouvez régler l'humidité vous-même.

### 5.5.2 DrySafe

Le DrySafe convient pour la conservation d'aliments secs ou emballés (par ex. produits laitiers, viande, poisson, charcuterie). Ici règne un climat de conservation relativement sec.

### 5.5.3 Conservation des aliments

#### Remarque

- A ne pas entreposer dans le compartiment BioFresh : les légumes sensibles au froid comme les aubergines, les tomates à moitié mûres, les courgettes ainsi que les agrumes sensibles au froid.

- Afin que les aliments ne périssent pas en raison de germes transmis : conserver les aliments animaux et végétaux non emballés séparément dans les tiroirs. Ceci vaut également pour les différentes sortes de viandes.

Si pour des raisons de manque de place, il faut entreposer les aliments ensemble :

- les emballer.

### 5.5.4 Durées de conservation

Valeur indicatives pour la durée de conservation à une faible humidité de l'air			
Beurre	jusqu'à	90	jours
Fromage à pâte dure	jusqu'à	110	jours
Lait	jusqu'à	12	jours

#### Valeur indicatives pour la durée de conservation à une faible humidité de l'air

Saucissons, charcuterie	jusqu'à	9	jours
Volaille	jusqu'à	6	jours
Viande de porc	jusqu'à	7	jours
Viande de boeuf	jusqu'à	7	jours
Gibier	jusqu'à	7	jours

#### Remarque

- Veuillez noter que les aliments riches en protéines périssent plus rapidement. c-à-d. que les coquillages et les crustacés se gâtent plus rapidement que le poisson, et le poisson se gâte plus rapidement que la viande.

#### Valeur indicatives pour la durée de conservation à une humidité de l'air élevée

Légumes, salades			
Artichauts	jusqu'à	14	jours
Céleri	jusqu'à	28	jours
Chou-fleur	jusqu'à	21	jours
Brocoli	jusqu'à	13	jours
Chicorée	jusqu'à	27	jours
Mâche	jusqu'à	19	jours
Pois	jusqu'à	14	jours
Chou vert	jusqu'à	14	jours
Carottes	jusqu'à	80	jours
Ail	jusqu'à	160	jours
Chou-rave	jusqu'à	55	jours
Laitue	jusqu'à	13	jours
Fines herbes	jusqu'à	13	jours
Poireaux	jusqu'à	29	jours
Champignons	jusqu'à	7	jours
Radis	jusqu'à	10	jours
Choux de Bruxelles	jusqu'à	20	jours
Asperges	jusqu'à	18	jours
Epinards	jusqu'à	13	jours
Chou frisé	jusqu'à	20	jours
Fruits			
Abricots	jusqu'à	13	jours
Pommes	jusqu'à	80	jours
Poires	jusqu'à	55	jours
Mûres	jusqu'à	3	jours
Dattes	jusqu'à	180	jours
Fraises	jusqu'à	7	jours
Figues	jusqu'à	7	jours
Myrtilles	jusqu'à	9	jours
Framboises	jusqu'à	3	jours
Groseilles rouges	jusqu'à	7	jours
Cerises	jusqu'à	14	jours

Valeurs indicatives pour la durée de conservation à une humidité de l'air élevée			
Kiwis	jusqu'à	80	jours
Pêches	jusqu'à	13	jours
Prunes	jusqu'à	20	jours
Airelles	jusqu'à	60	jours
Rhubarbe	jusqu'à	13	jours
Groseilles à maquereau	jusqu'à	13	jours
Raisins	jusqu'à	29	jours

## 5.5.5 Régler la température dans le compartiment BioFresh

La température est réglée automatiquement entre 0 °C et 3 °C. Recommandation : 1 °C.

Vous pouvez régler la température légèrement plus froide ou plus chaude. La température est réglable de ❶ (température la plus froide) à ❷ (température la plus chaude). La valeur paramétrée est ❸. Pour les valeurs ❶ à ❷ la température peut baisser en dessous de 0 °C, faisant que les aliments congèlent légèrement.

### Remarque

**Notes pour les instituts de contrôle :** Lorsque dans le compartiment réfrigérateur, des températures inférieures à 3 °C doivent être atteintes :

- ▶ régler la température dans le compartiment BioFresh sur b1-b4.

- ▶ Activer le mode de réglage en appuyant sur la touche SuperCool Fig. 3 (2) pendant 5 s.

- ▷ Le symbole Menu Fig. 3 (5) luit. A l'affichage de la température c s'affiche.

- ▶ Sélectionner b avec la touche de réglage Up Fig. 3 (7) ou la touche de réglage Down Fig. 3 (6).

- ▶ Confirmer en appuyant brièvement sur la touche SuperCool Fig. 3 (2).

- ▶ Augmenter la température : appuyer sur la touche de réglage Up Fig. 3 (7).

- ▶ Diminuer la température : appuyer sur la touche de réglage Down Fig. 3 (6).

- ▶ Confirmer : appuyer sur la touche SuperCool Fig. 3 (2).

- ▷ La température se règle lentement sur la nouvelle valeur.

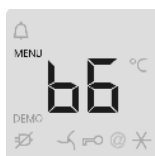

- ▶ Désactiver le mode de réglage : appuyer sur la touche On/Off Fig. 3 (3).

-ou-

- ▶ Attendre 5 min.

- ▷ L'affichage de température indique à nouveau la température.

## 5.5.6 Réglage de l'humidité dans le HydroSafe

- ▶ Humidité de l'air faible : glisser le régulateur vers la gauche.

- ▶ Humidité de l'air élevée : glisser le régulateur vers la droite.



## 5.5.7 Tiroirs

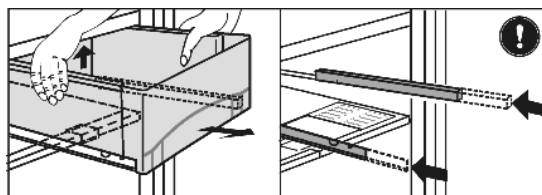

Fig. 20

- ▶ Sortir le tiroir, soulever à l'arrière et enlever vers l'avant.
- ▶ Repousser les rails à l'intérieur !

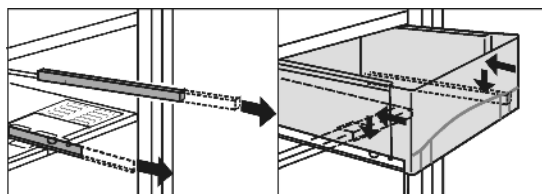

Fig. 21

- ▶ Sortir les rails.
- ▶ Placer le tiroir sur les rails et pousser jusqu'à entendre l'encliquetage.

## 5.5.8 Plaque de régulation de l'humidité

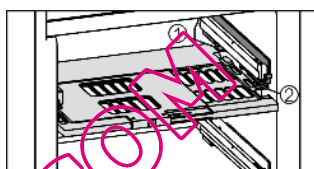

Fig. 22

- ▶ Sortir la plaque de régulation de l'humidité. Tirer la plaque vers l'avant avec précaution lorsque les tiroirs sont enlevés et enlever vers le bas.

- ▶ Introduire la plaque de régulation de l'humidité : insérer les travers du couvercle de la plaque par le bas dans le support arrière Fig. 22 (1) et encliqueter devant dans le support Fig. 22 (2).

## 5.6 Compartiment congélateur

Vous pouvez congeler des produits surgelés pendant plusieurs mois, préparer des glaçons et congeler des aliments frais dans le compartiment congélateur à une température égale ou inférieure à -18 °C.

La température ambiante dans le compartiment, mesurée avec un thermomètre ou un autre appareil de mesure peut osciller.

### 5.6.1 Congeler des aliments



#### PRUDENCE

- Risque de blessure dû aux débris de verre !
- Les bouteilles et les canettes, surtout celles qui contiennent des boissons gazeuses, risquent d'exploser si elles sont congelées.
- ▶ Ne pas congeler de bouteilles ni de canettes !

Pour que les aliments congèlent rapidement jusqu'au cœur, ne pas dépasser les quantités suivantes par paquet :

- Fruits, légumes jusqu'à 1 kg
- Viande jusqu'à 2,5 kg
- ▶ Emballer les aliments par portions dans des sachets de congélation, des récipients réutilisables en plastique, métal ou aluminium.
- ▶ Poser les aliments sur la tablette en les étalant et ne pas les mettre en contact avec des aliments déjà congelés afin que ces derniers ne dégèlent pas.



### 5.6.2 Durées de conservation

Références pour la durée de conservation des différents aliments dans le congélateur :	
Glace	2 à 6 mois
Charcuterie, jambon	2 à 6 mois
Pain, pâtisserie	2 à 6 mois
Gibier, porc	6 à 10 mois
Poisson gras	2 à 6 mois
Poisson maigre	6 à 12 mois
Fromage	2 à 6 mois
Volaille, bœuf	6 à 12 mois
Légumes, fruits	6 à 12 mois

Les durées de conservation mentionnées sont données à titre indicatif.

### 5.6.3 Dégivrer les aliments

- Dans le compartiment réfrigérateur
- A température ambiante
- Au micro-ondes
- Dans le four/le four à chaleur tournante
- ▶ Ne recongeler des aliments décongelés que dans des cas exceptionnels.

### 5.6.4 SuperFrost

Cette fonction vous permet de congeler rapidement des denrées fraîches à cœur. L'appareil fonctionne à puissance maximale, ce qui peut entraîner une augmentation du volume sonore du groupe frigorifique.

Les denrées déjà stockées obtiennent en plus une "réserve de froid". Elles restent donc congelées plus longtemps lorsque vous dégelez l'appareil.

Pour connaître la quantité maximale de denrées fraîches en kilos que vous pouvez congeler en 24 h, reportez-vous à la "Capacité de congélation ... kg/24h" indiquée sur la plaquette signalétique. Cette valeur maximale varie selon le modèle et sa classe climatique.

#### Congeler avec la fonction SuperFrost

N'activez pas la fonction SuperFrost

- si vous rangez des aliments déjà congelés
- si vous congélez quotidiennement jusqu'à env. 2 kilos d'aliments frais
- ▶ Appuyer une fois brièvement sur la touche SuperFrost Fig. 3 (8).
- ▷ Le symbole SuperFrost Fig. 3 (13) s'allume.
- ▷ La température de congélation baisse, l'appareil passe en puissance frigorifique maximale.
- Pour une petite quantité de produits à congeler :
- ▶ Attendre env. 6 h.
- En cas de quantité maximale de produits à congeler :
- ▶ Attendre env. 24 h.
- ▶ Poser les aliments sur la tablette en les étalant et ne pas les mettre en contact avec des aliments déjà congelés afin que ces derniers ne dégèlent pas.
- ▷ La fonction SuperFrost se désactive automatiquement en fonction de la quantité stockée : au plus tôt 30 heures après, au plus tard 65 heures après.
- ▷ Le symbole SuperFrost Fig. 3 (13) s'éteint.
- ▷ L'appareil continue de fonctionner en mode normal d'économie d'énergie.

## 6 Entretien

### 6.1 Dégivrage

#### 6.1.1 Dégivrer le compartiment réfrigérateur

Le compartiment réfrigérateur se dégivre automatiquement. L'eau de dégivrage s'évapore. Les gouttes d'eau sur la paroi arrière sont dues au fonctionnement et donc tout à fait normales.

- ▶ Nettoyer l'orifice d'écoulement régulièrement pour permettre à l'eau de dégivrage de s'écouler (voir 6.2).

#### 6.1.2 Dégivrer le compartiment congélateur

Dans le compartiment congélateur une couche de givre resp. de glace se forme après une exploitation prolongée. Ceci est tout à fait normal. La couche de givre resp. de glace se forme plus rapidement si la porte est ouverte fréquemment ou si les aliments y déposés sont chauds. Une couche de glace plus épaisse augmente toutefois la consommation d'énergie. Nous recommandons de dégivrer régulièrement l'appareil.



#### PRUDENCE

Risque de blessures et d'endommagement dû à la vapeur chaude !

- ▶ Pour dégivrer, ne pas avoir recours à des appareils de chauffage électriques ou des nettoyeurs au jet de vapeur, des flammes nues ou des aérosols spéciaux dégivrage.
- ▶ Ne pas enlever la glace avec des ustensiles tranchants.

- ▶ Un jour avant le dégivrage, enclencher le mode SuperFrost.
- ▶ Couper l'appareil.
- ▷ L'affichage de la température s'éteint.
- ▷ Lorsque l'affichage de la température ne s'éteint pas, la sécurité enfants (voir 5.2) est active.
- ▶ Débrancher la prise.
- ▶ Emballer les denrées congelées dans du papier journal ou des couvertures et les entreposer dans un endroit frais.
- ▶ Placer une casserole avec de l'eau chaude, mais non bouillante sur la tablette.
- ▷ Le dégivrage est accéléré.
- ▶ Laisser la porte du compartiment et de l'appareil ouverte pendant le dégivrage.
- ▶ Retirer les morceaux de glace détachés.
- ▶ S'il y a lieu, essuyer plusieurs fois l'eau de dégivrage restante avec une éponge ou un torchon.
- ▶ Nettoyer le compartiment (voir 6.2)

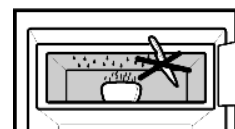

### 6.2 Nettoyage de l'appareil

Avant le nettoyage :



#### PRUDENCE

Risque de blessures et d'endommagement émanant de la vapeur très chaude !

La vapeur très chaude peut endommager les surfaces et entraîner des brûlures.

- ▶ Ne pas utiliser d'appareils de nettoyage à la vapeur !

# Dysfonctionnements

## ATTENTION

Un nettoyage incorrect endommage l'appareil !

- ▶ Ne jamais utiliser de produits de nettoyage concentrés.
- ▶ Ne pas utiliser d'éponges à récurer ou abrasives ni de laine d'acier.
- ▶ Ne pas utiliser de produits de nettoyage contenant du sable, du chlorure, des substances chimiques ou des acides.
- ▶ Ne pas utiliser de solvants chimiques.
- ▶ Ne pas détériorer ou enlever la plaquette signalétique située sur la paroi intérieure de l'appareil. Ceci est important pour le S.A.V.
- ▶ Ne pas arracher, plier ou endommager de câbles ou d'autres composants.
- ▶ Ne pas faire pénétrer d'eau dans le canal d'évacuation, la grille d'aération et les composants électriques lors du nettoyage.

- ▶ Vider l'appareil.
- ▶ Débrancher la prise.

- Utiliser des chiffons doux et un détergent universel d'une valeur pH neutre.
- Pour l'intérieur de l'appareil, uniquement avoir recours à des détergents et produits d'entretien garantis pour aliments.
- ▶ Nettoyer régulièrement la grille d'aération et de ventilation.
- ▷ Des dépôts de poussière augmentent la consommation de courant.



## Faces extérieures et intérieur :

Ne pas nettoyer la porte vitrée avec des produits abrasifs ou des chiffons rêches. Sinon la surface et le cadre deviendront mats ou seront rayés.

- ▶ Nettoyer la porte vitrée avec un détergent usuel et un chiffon doux.
- ▶ Nettoyer les faces intérieures et extérieures en matière synthétique avec de l'eau tiède et un peu de liquide vaisselle.
- ▶ Si les surfaces extérieures en acier inox sont salies, les nettoyer avec un nettoyant acier inox usuel. Appliquer ensuite le produit d'entretien inox fourni, de manière régulière, dans le sens du polissage.

Ne pas appliquer de nettoyant inox sur les surfaces en verre ou en plastique afin de ne pas les rayer. Des points plus foncés et une couleur plus intense de la surface en inox sont normaux au début.

- ▶ Nettoyer l'orifice d'écoulement :  
Enlever les dépôts avec un coton-tige par ex.

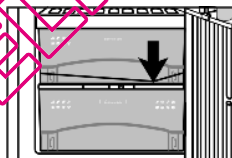

## Éléments d'équipement :

- ▶ Nettoyer à la main les équipements intérieurs de l'appareil avec de l'eau tiède et un peu de produit à vaisselle.
- ▶ Pour nettoyer les glissières, retirer les demi-tablettes de rangement en verre.
- ▶ Démontez les tablettes de rangement : ôter les baguettes et les éléments latéraux.
- ▶ Démontez les balconnets de la porte : retirer les films de protection des bordures.

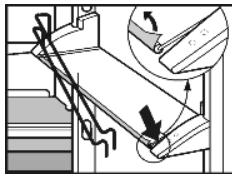

- ▶ Retirer les boîtes en les soulevant et sortir le couvercle en le soulevant.

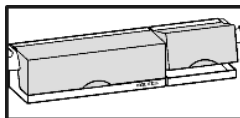

## Après le nettoyage :

- ▶ Frotter l'appareil et les éléments d'équipement pour les sécher.
- ▶ Rebrancher l'appareil et l'enclencher de nouveau.
- ▶ Enclencher la fonction SuperFrost (voir 5.6.4).
- ▶ Y replacer de nouveau les aliments.

## 6.3 S.A.V.

Vérifier d'abord si vous pouvez résoudre vous-même la panne (voir Dysfonctionnements). Si ce n'est pas le cas, adressez-vous au S.A.V. Vous trouverez l'adresse du S.A.V. dans le répertoire S.A.V. fourni avec votre appareil.



## AVERTISSEMENT

Risque de blessures dû à une réparation incorrecte !

- ▶ Faire effectuer les réparations et interventions sur l'appareil et au câble de raccordement au réseau qui ne sont pas explicitement cités (voir Entretien) par le S.A.V.

- ▶ Relever la désignation de l'appareil *Fig. 23 (1)*, le n° de service *Fig. 23 (2)* et le n° de série *Fig. 23 (3)* sur la plaquette signalétique. Cette plaquette se trouve sur la paroi intérieure gauche de l'appareil.

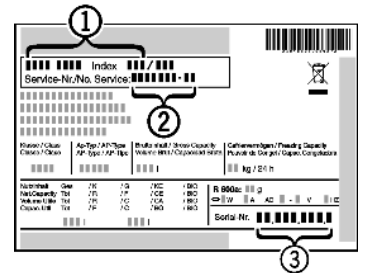

Fig. 23

- ▶ Informer le S.A.V. et lui communiquer la panne, la désignation de l'appareil *Fig. 23 (1)*, le n° de service *Fig. 23 (2)* et le n° de série *Fig. 23 (3)*.
- ▷ Ces informations vous permettront d'obtenir un service ciblé et rapide.
- ▶ Laisser l'appareil fermé jusqu'à l'arrivée du S.A.V.
- ▷ Les aliments resteront plus longtemps frais.
- ▶ Débrancher la fiche du secteur (ne pas tirer sur le câble de l'appareil) ou couper le fusible.

## 7 Dysfonctionnements

Votre appareil est construit et produit de façon à assurer sa sécurité de fonctionnement et une longue durée de vie. Si une panne devait cependant se produire en cours de fonctionnement, veuillez vérifier si elle est due à une erreur de manipulation. Dans ce cas, les coûts en résultant vous seront facturés même pendant la période de garantie. Vous pouvez résoudre vous-même les pannes suivantes :

### L'appareil ne fonctionne pas.

- L'appareil n'est pas enclenché.
- ▶ Enclencher l'appareil.
- La fiche secteur n'est pas correctement enfoncée dans la prise.
- ▶ Contrôler la fiche secteur.
- Le fusible de la prise n'est pas correct.
- ▶ Vérifier le fusible.

### Le compresseur fonctionne lentement.

- Le compresseur tourne à vitesse réduite si l'on a besoin de moins de froid. Même s'il fonctionne plus longtemps, il économise de l'énergie.
- ▶ Ceci est normal pour les modèles avec économie d'énergie.
- La fonction SuperFrost est activée.
- ▶ Pour refroidir rapidement les aliments, le compresseur fonctionne plus longtemps. Ceci est normal.
- La fonction SuperCool est activée.
- ▶ Pour refroidir rapidement les aliments, le compresseur fonctionne plus longtemps. Ceci est normal.

### Les bruits sont trop forts.

- Les compresseurs à vitesse variable\* peuvent occasionner des bruits de fonctionnement divers en raison des différents niveaux de vitesse.
- ▶ Ce bruit est normal.

## Un gargouillement et un clapotis.

- Ce bruit provient du fluide réfrigérant qui circule dans le circuit frigorifique.
- ▶ Ce bruit est normal.

## Un léger clic.

- Le bruit se produit toujours lorsque le groupe frigorifique (le moteur) se met en marche ou s'arrête automatiquement.
- ▶ Ce bruit est normal.

## Un bourdonnement. Le bruit est brièvement plus fort lorsque le groupe frigorifique (le moteur) se met en marche.

- L'activation de la fonction SuperFrost, l'introduction d'aliments frais ou l'ouverture prolongée de la porte font augmenter automatiquement la puissance frigorifique.
- ▶ Ce bruit est normal.
- L'activation de la fonction SuperCool, l'introduction d'aliments frais ou l'ouverture prolongée de la porte font augmenter automatiquement la puissance frigorifique.
- ▶ Ce bruit est normal.
- La température ambiante est trop élevée.
- ▶ Solution : (voir 1.2)

## Un grondement sourd.

- Le bruit est dû à la circulation de l'air du ventilateur.
- ▶ Ce bruit est normal.

## Bruits de vibrations.

- L'appareil n'est pas fixe au sol. De ce fait, le fonctionnement du groupe frigorifique fait vibrer les meubles ou objets contigus.
- ▶ Essayer de déplacer un peu l'appareil, le mettre à niveau à l'aide des pieds réglables.
- ▶ Espacer les bouteilles et les récipients.

## L'affichage de température indique : F0 à F9.

- Il y a un dysfonctionnement.
- ▶ S'adresser au S.A.V. (voir Entretien).

## L'affichage de la température est allumé : DEMO.

- Le mode démonstration est activé.
- ▶ S'adresser au S.A.V. (voir Entretien).

## La température n'est pas assez froide.

- La porte de l'appareil n'est pas fermée correctement.
- ▶ Fermer la porte de l'appareil.
- L'aération et la ventilation sont insuffisantes.
- ▶ Dégager la grille d'aération.
- La température ambiante est trop élevée.
- ▶ Solution : (voir 1.2).
- L'appareil a été ouvert trop souvent ou trop longtemps.
- ▶ Attendre que la température nécessaire se rétablisse d'elle-même. Sinon, adressez-vous au S.A.V. (voir Entretien).
- De grandes quantités d'aliments frais ont été introduites sans utiliser la fonction SuperFrost.
- ▶ Solution : (voir 5.6.4)
- La température est mal réglée.
- ▶ Diminuer la température puis vérifier après 24 h.
- L'appareil est placé trop près d'une source de chaleur.
- ▶ Solution : (voir Mise en service).

## L'éclairage intérieur ne fonctionne pas.

- L'appareil n'est pas mis en marche.
- ▶ Mettre l'appareil en marche.
- La porte est restée ouverte plus de 15 min.
- ▶ L'éclairage intérieur s'éteint automatiquement après 15 min. lorsque la porte est ouverte.
- L'éclairage LED est défectueux ou le cache est endommagé.



### AVERTISSEMENT

- Risque de blessure dû à un choc électrique !  
Des pièces sous tension se trouvent sous le cache.
- ▶ Faire remplacer ou réparer l'éclairage intérieur LED uniquement par le S.A.V. ou par un technicien qualifié spécialement formé.



### AVERTISSEMENT

- Risque de blessure dû au faisceau laser de classe 1M.
- ▶ Lorsque le cache est ouvert, ne pas regarder à l'intérieur.

## 8 Mise hors service

### 8.1 Couper l'appareil

- ▶ Appuyer env. 2 s sur la touche ON/OFF. Fig. 3 (3).
- ▷ L'affichage de température est foncé.

### 8.2 Mise hors service

- ▶ Vider l'appareil.
- ▶ Débrancher la prise.
- ▶ Nettoyer l'appareil (voir 6.2).



- ▶ Laisser la porte ouverte afin d'éviter toute formation de mauvaises odeurs.

## 9 Eliminer l'appareil

L'appareil contient encore des matériaux précieux et est à amener à un lieu de recyclage spécial. L'élimination d'anciens appareils est à réaliser correctement en respectant les prescriptions et lois en vigueur.



Veiller à ne pas endommager le circuit frigorifique de l'appareil pour empêcher au réfrigérant y contenu (indications sur la plaque signalétique) et à l'huile de s'échapper accidentellement.

- ▶ Rendre l'appareil inopérant.
- ▶ Débrancher l'appareil.
- ▶ Sectionner le câble de raccord.

QUELFRIGO.COM